

สูจิบัตร

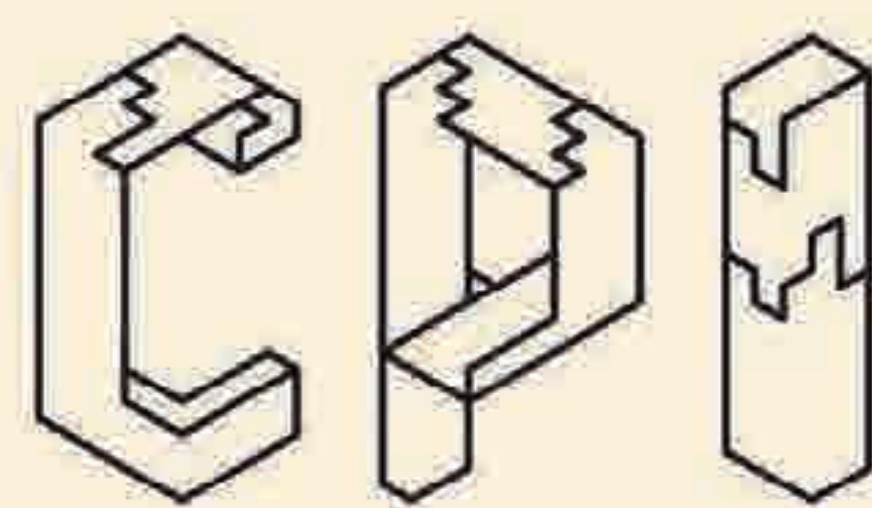

CREATIVE  
SHOWCASE

ครั้งที่

2



หลักสูตรเทคโนโลยีบัณฑิต สาขาวิชาวิศวกรรมผลิตภัณฑ์สร้างสรรค์  
คณะวิทยาศาสตร์และเทคโนโลยี มหาวิทยาลัยราชภัฏภูเก็ต



# สารจากประธานหลักสูตร

## “สานต่อ”

การจัดแสดงผลงาน CPI Showcase ของทางหลักสูตรนวัตกรรมผลิตภัณฑ์สร้างสรรค์ครั้งนี้ เป็นการแสดงผลงานครั้งที่ 2 ที่นำเสนอความคิดสร้างสรรค์ ด้านการออกแบบ ของนักศึกษา อาจารย์ ผู้เชี่ยวชาญด้านการออกแบบหลายแขนงซึ่งเป็นส่วนหนึ่งของโครงการเผยแพร่ผลงานสร้างสรรค์ การแสดงออกทางด้านทักษะฝีมือ ความคิด เทคนิค และกระบวนการออกแบบ ผ่านการเผยแพร่สู่สาธารณะชน เพื่อให้เกิดการแลกเปลี่ยนทางความคิด มุมมอง การเพิ่มพูนองค์ความรู้ใหม่ในสถานการณ์ปัจจุบัน ทั้งนี้โครงการที่จัดขึ้นนั้นรวมถึงกิจกรรมการสัมมนาออนไลน์เชิงปฏิบัติการด้านการพัฒนาผลิตภัณฑ์และการสร้างแบรนด์อีกด้วย

และในฐานะตัวแทนจากทางหลักสูตรนวัตกรรมผลิตภัณฑ์สร้างสรรค์ หวังให้ผู้เข้าร่วมงาน ผู้เข้าร่วมกิจกรรม หรือผู้ที่สนใจด้านการออกแบบ พัฒนาสินค้าในวงการการออกแบบไทยในวงเล็ก ๆ นี้ ได้มีเครือข่าย มีพื้นที่แลกเปลี่ยนความคิดสร้างสรรค์ เพื่อพัฒนาต่อยอดประยุกต์ใช้องค์ความรู้เพื่อขับเคลื่อนและพัฒนาประเทศไทยในกลุ่มอุตสาหกรรมสร้างสรรค์ของพื้นที่ภาคใต้ให้เข้มแข็งและยั่งยืนต่อไป



(นายอภิวัฒน์ ศรศักดิ์)

ประธานหลักสูตรนวัตกรรมผลิตภัณฑ์สร้างสรรค์  
คณะวิทยาศาสตร์และเทคโนโลยี  
มหาวิทยาลัยราชภัฏภูเก็ต



## ชื่อหลักสูตร

ภาษาไทย: หลักสูตรเทคโนโลยีบัณฑิต  
สาขาวิชานวัตกรรมผลิตภัณฑ์สร้างสรรค์

ภาษาอังกฤษ: Bachelor of Technology Program  
in Creative Product Innovation

## ชื่อปริญญาและสาขาวิชา

ชื่อเต็ม (ไทย): เทคโนโลยีบัณฑิต (นวัตกรรมผลิตภัณฑ์สร้างสรรค์)  
ชื่อย่อ (ไทย): ทล.บ. (นวัตกรรมผลิตภัณฑ์สร้างสรรค์)

ชื่อเต็ม (อังกฤษ): Bachelor of Technology  
(Creative Product Innovation)  
ชื่อย่อ (อังกฤษ): B.Tech. (Creative Product Innovation)

## วิชาเอก

ผลิตภัณฑ์สร้างสรรค์ (Creative Product)  
นวัตกรรมแฟชั่นสิ่งทอ (Textile Fashion Innovation)





# อาชีพที่สามารถประกอบได้หลังสำเร็จการศึกษา

ที่สำเร็จการศึกษาในหลักสูตรเทคโนโลยีบัณฑิต

สาขาวิชาวิศวกรรมผลิตภัณฑ์สร้างสรรค์

สามารถประกอบอาชีพในหน่วยงานภาครัฐและเอกชนรวมทั้งประกอบอาชีพอิสระ ดังนี้

1. ผู้ประกอบการผลิตภัณฑ์สร้างสรรค์
2. ผู้ประกอบการผลิตภัณฑ์แฟชั่นสิ่งทอ
3. นักออกแบบบรรจุภัณฑ์
4. นักออกแบบกราฟิก
5. นักออกแบบแฟชั่นและเครื่องตกแต่งแฟชั่น
6. นักจัดการสินค้าและอีเวนต์แฟชั่น
7. นักเขียนคอนเทนต์แฟชั่น
8. นักพัฒนาผลิตภัณฑ์ชุมชน
9. นักวิชาการออกแบบผลิตภัณฑ์ในหน่วยงานราชการ

## การพัฒนาหลักสูตร

จากผลกระทบด้านความสำคัญของเศรษฐกิจสร้างสรรค์ สังคมและวัฒนธรรม ที่มีผลต่อการพัฒนาประเทศนั้นทางหลักสูตรเทคโนโลยีบัณฑิตสาขาวิชาวิศวกรรมผลิตภัณฑ์สร้างสรรค์ จึงเห็นความสำคัญที่จะพัฒนาหลักสูตรให้รองรับกับความเปลี่ยนแปลงในสถานการณ์ดังกล่าว ทั้งการพัฒนาศักยภาพทุนมนุษย์ โดยเฉพาะกำลังคนในระดับบัณฑิตศึกษา เพื่อให้มีความโดดเด่นเฉพาะด้านที่เกี่ยวข้องกับภาคเศรษฐกิจสร้างสรรค์ ทั้งด้านปริมาณ ด้านคุณภาพ และสอดคล้อง กับความต้องการของสังคม ผู้ประกอบการ และท้องถิ่น ตลอดจนความต้องการในระดับประเทศโดยการพัฒนาหลักสูตรในครั้งนี้ประกอบไปด้วยวิชาเอกผลิตภัณฑ์สร้างสรรค์ และวิชาเอกนวัตกรรมแฟชั่นสิ่งทอโดยมีการบูรณาการข้ามศาสตร์ทั้งที่เกี่ยวข้องกับการเป็นผู้ประกอบการ การตลาด และมีการส่งเสริมให้เกิดการวิจัย พัฒนา สร้างนวัตกรรม รวมทั้งผลักดันให้มีการนำผลงานวิจัยผลงานสร้างสรรค์ไปใช้ประโยชน์ต่อสังคมในการสร้างมูลค่าเพิ่มให้กับชุมชนด้านต่าง ๆ ซึ่งเป็นนโยบายในการพัฒนาท้องถิ่นตามพระราชบัญญัติ ครอบคลุมความสอดคล้องกับปรัชญา วิสัยทัศน์ของมหาวิทยาลัย ที่เป็นสถาบันอุดมศึกษาเพื่อพัฒนาท้องถิ่น ให้การศึกษาที่ส่งเสริมวิชาการ วิชาชีพชั้นสูง รวมทั้งการสร้างคุณลักษณะที่พึงประสงค์ของบัณฑิตในด้านคุณธรรม จริยธรรม ความรับผิดชอบต่อสังคมและสิ่งแวดล้อมอย่างยั่งยืน



# ปรัชญา

บูรณาการองค์ความรู้ ความคิดสร้างสรรค์ สร้างมูลค่าผลิตภัณฑ์ในท้องถิ่นด้วยเทคโนโลยี และนวัตกรรม บนพื้นฐานความรับผิดชอบต่อสังคม



## วัตถุประสงค์

หลักสูตรเทคโนโลยีบัณฑิตสาขาวิชาวิศวกรรมผลิตภัณฑ์สร้างสรรค์ มีวัตถุประสงค์เพื่อผลิตบัณฑิตที่มีคุณลักษณะ ดังต่อไปนี้

1. เพื่อผลิตบัณฑิตด้านวิศวกรรมผลิตภัณฑ์สร้างสรรค์ ที่มีความรู้ภาคทฤษฎีและทักษะปฏิบัติงาน การคิดวิเคราะห์และสร้างสรรค์ สามารถบูรณาการศาสตร์ที่หลากหลายนำมาใช้ในงานวิศวกรรมผลิตภัณฑ์สร้างสรรค์ได้

2. เพื่อผลิตบัณฑิตที่สามารถประยุกต์ใช้ความรู้ด้านวิศวกรรมผลิตภัณฑ์สร้างสรรค์และเทคโนโลยีที่หลากหลาย ในการประกอบอาชีพทางด้านวิศวกรรมผลิตภัณฑ์สร้างสรรค์ได้อย่างมีประสิทธิภาพ

3. เพื่อผลิตบัณฑิตที่มีคุณธรรม จริยธรรมและความรับผิดชอบต่อสังคม มีมนุษยสัมพันธ์ดี มีภาวะผู้นำ ทำงานร่วมกับบุคคลจากหลากหลายศาสตร์ได้





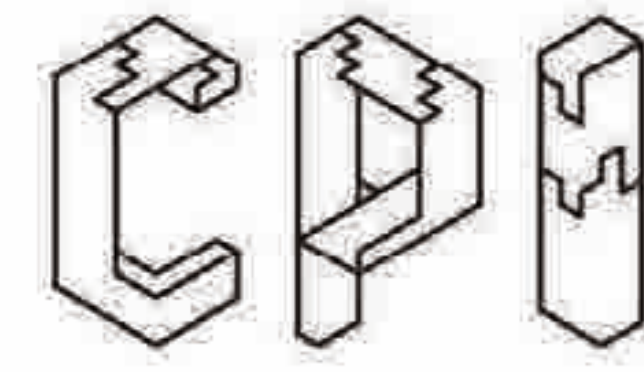

CREATIVE  
SHOWCASE



**นายจักรพงษ์ ท่อทิพย์**  
มหาวิทยาลัยราชภัฏภูเก็ต

ชื่อเล่น กอล์ฟ

ชื่อผลงาน Purple flowers Thai style

Concept design การนำดอกบานไม่รู้โรยสีม่วงมาใช้เป็นแรงบันดาลใจ  
ในการออกแบบลวดลายของคอเสื้อ

ส่วนหนึ่งของรายวิชา คอมพิวเตอร์ทางด้านนวัตกรรมผลิตภัณฑ์สร้างสรรค์

Email s6511375102@pkru.ac.th



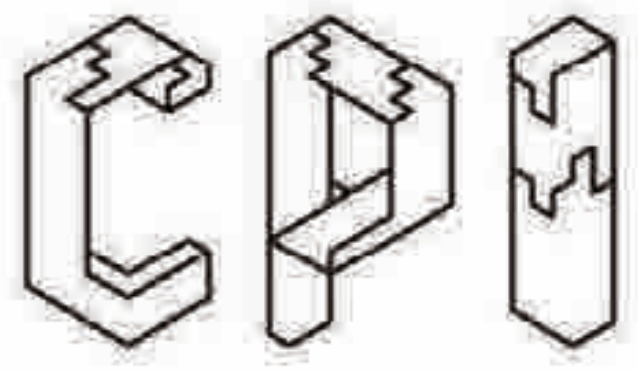

CREATIVE  
SHOWCASE



**นางสาวติณณา แก้วชัยศรี**  
มหาวิทยาลัยราชภัฏภูเก็ต

ชื่อเล่น เตย

ชื่อผลงาน Beautiful geometry necklace

Concept design การนำรูปทรงเรขาคณิตต่างๆมาดัดแปลง เรียบเรียง หรือรวบรวม ให้กลายเป็นดอกไม้ หรือใบไม้ชนิดต่างๆ และนำมาจัดองค์ประกอบให้เข้ากัน สีที่ใช้มีสีสันทันทีสดใส

ส่วนหนึ่งของรายวิชา คอมพิวเตอร์ทางด้านนวัตกรรมผลิตภัณฑ์สร้างสรรค์

Email s6511375104@pkru.ac.th



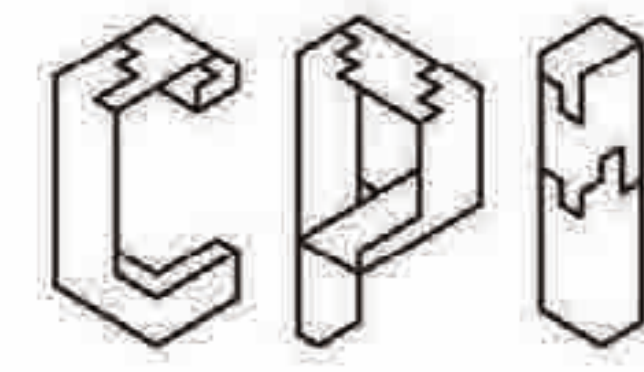

## นางสาวนุชภาพร ไล่อ่วม

มหาวิทยาลัยราชภัฏภูเก็ต

ชื่อเล่น ดรีม

ชื่อผลงาน flower with different colors and style necklace

Concept design การนำดอกไม้หลายสีและหลายประเภท มาจัดองค์ประกอบให้เข้ากันและแต่งเติมด้วยเกอวัลย์ เพื่อให้ภาพดูอ่อนช้อยและดูละมุน กับสีที่เป็น colorful โดยใช้เครื่องมือสี gradients เข้ามาช่วย

ส่วนหนึ่งของรายวิชา คอมพิวเตอร์ทางด้านนวัตกรรมผลิตภัณฑ์สร้างสรรค์

Email s6511375107@pkru.ac.th



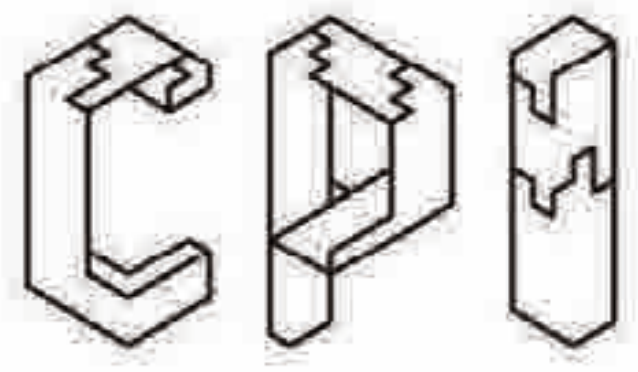

CREATIVE  
SHOWCASE



**นางสาวศุภาวรรณ เดชแสง**  
มหาวิทยาลัยราชภัฏภูเก็ต

ชื่อเล่น นาย

ชื่อผลงาน KET I AM

Concept design เป็นการออกแบบโดยการนำผ้าปาเต๊ะที่แสดงให้เห็นถึงเอกลักษณ์ของจ.ภูเก็ต มาไว้บนเสื้อผ้าในรูปแบบประยุกต์ สามารถสวมใส่ได้บ่อยและเป็นการเจาะกลุ่มตลาดวัยรุ่นยุคใหม่ได้อีกด้วย

ส่วนหนึ่งของรายวิชา คอมพิวเตอร์ทางด้านนวัตกรรมผลิตภัณฑ์สร้างสรรค์

Email s6511375109@pkru.ac.th



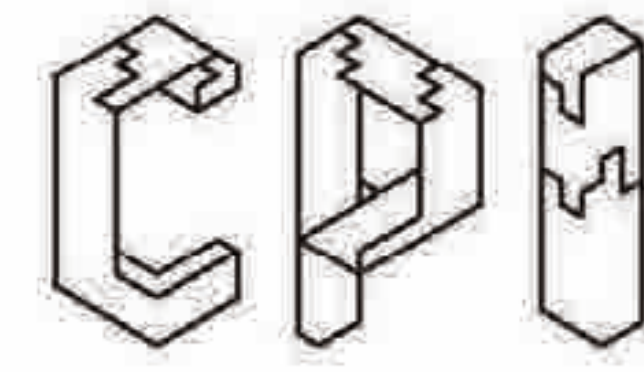

CREATIVE  
SHOWCASE

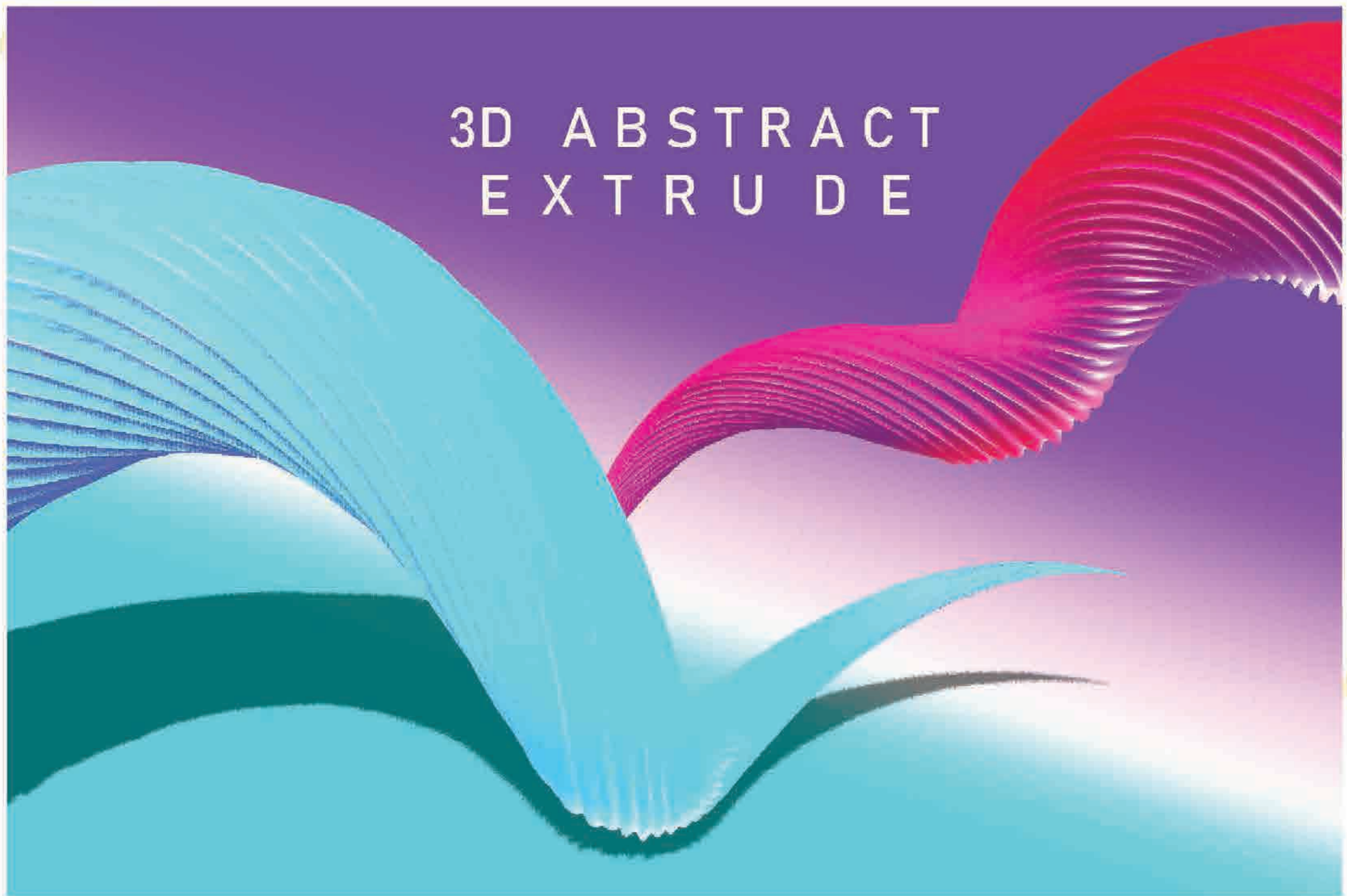

**นางสาวสุ้ยนา ชายเลี้ยง**  
มหาวิทยาลัยราชภัฏภูเก็ต

ชื่อเล่น หงูนา

ชื่อผลงาน EXTRUDE DESIGN

Concept design การสร้างงาน Abstract 3D หรืองานสามมิติจากโปรแกรมสำเร็จรูปโดยขึ้นรูปจากรูปร่างเรขาคณิตแบบง่าย

เป็นเทคนิคที่นำไปใช้ในการออกแบบภาพประกอบ หรือภาพพื้นหลัง

ส่วนหนึ่งของรายวิชา คอมพิวเตอร์ทางด้านนวัตกรรมผลิตภัณฑ์สร้างสรรค์

Email s6511375110@pkru.ac.th



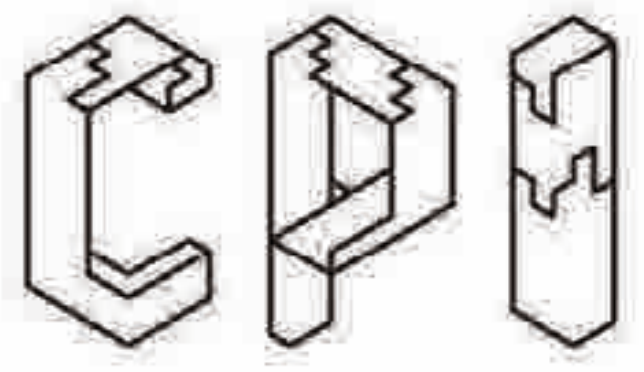

CREATIVE  
SHOWCASE



## นางสาวกัทรพัชร ยাত্রภาค มหาวิทยาลัยราชภัฏภูเก็ต

ชื่อเล่น กัตาร์ท

ชื่อผลงาน Lascaux.

Concept design ได้รับแรงบันดาลใจจากการศึกษาประวัติศาสตร์ถ้ำลาสโกซ์ ทางตอนใต้  
ของประเทศฝรั่งเศส ภาพเขียนผนังถ้ำภาพวัวไบรชัน  
นำมาสร้างสรรค์ผลงาน โดยการเปรียบเทียบสีเพื่อนำเสนอผลงาน

ส่วนหนึ่งของรายวิชา พัฒนาการผลิตภัณฑ์สร้างสรรค์

Email s6411375101@pkru.ac.th





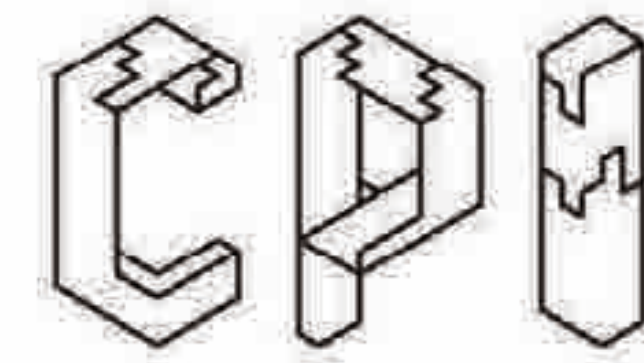

**นางสาวเกศดาพร ศรีสนาม**  
มหาวิทยาลัยราชภัฏภูเก็ต

ชื่อเล่น มายด์

ชื่อผลงาน Foxy Backpack

Concept design ได้แรงบันดาลใจมาจากสุนัขจิ้งจอก โดยเอารูปทรงของหัว และสีของสุนัขจิ้งจอก มาดัดแปลงเข้ากับรูปแบบของกระเป๋าเป้ และหยิบเอาลักษณะอุ้งเท้าสุนัขจิ้งจอก มาออกแบบเป็น Detail เล็กๆบนกระเป๋าก็คือ ซิปกระเป๋า

ส่วนหนึ่งของรายวิชา แบบร่างในการพัฒนาผลิตภัณฑ์

Email s6511375102@pkru.ac.th



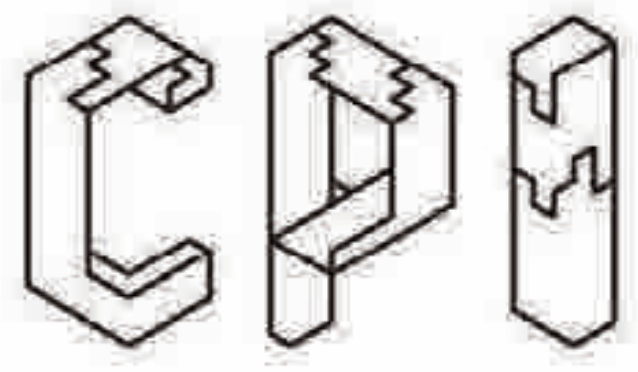

**นางสาวชลิสา ชาพวง**  
มหาวิทยาลัยราชภัฏภูเก็ต

ชื่อเล่น จูน

ชื่อผลงาน T.Thai

Concept design เป็นงานที่ต้องการสื่อถึงความเป็นไทย ทั้งด้านวัฒนธรรม และอาหารของชาติไทยที่ได้รับความนิยม โดยใช้เทคนิคสีน้ำ

ส่วนหนึ่งของรายวิชา คอมพิวเตอร์ทางด้านนวัตกรรมผลิตภัณฑ์สร้างสรรค์

Email s6411375103@pkru.ac.th





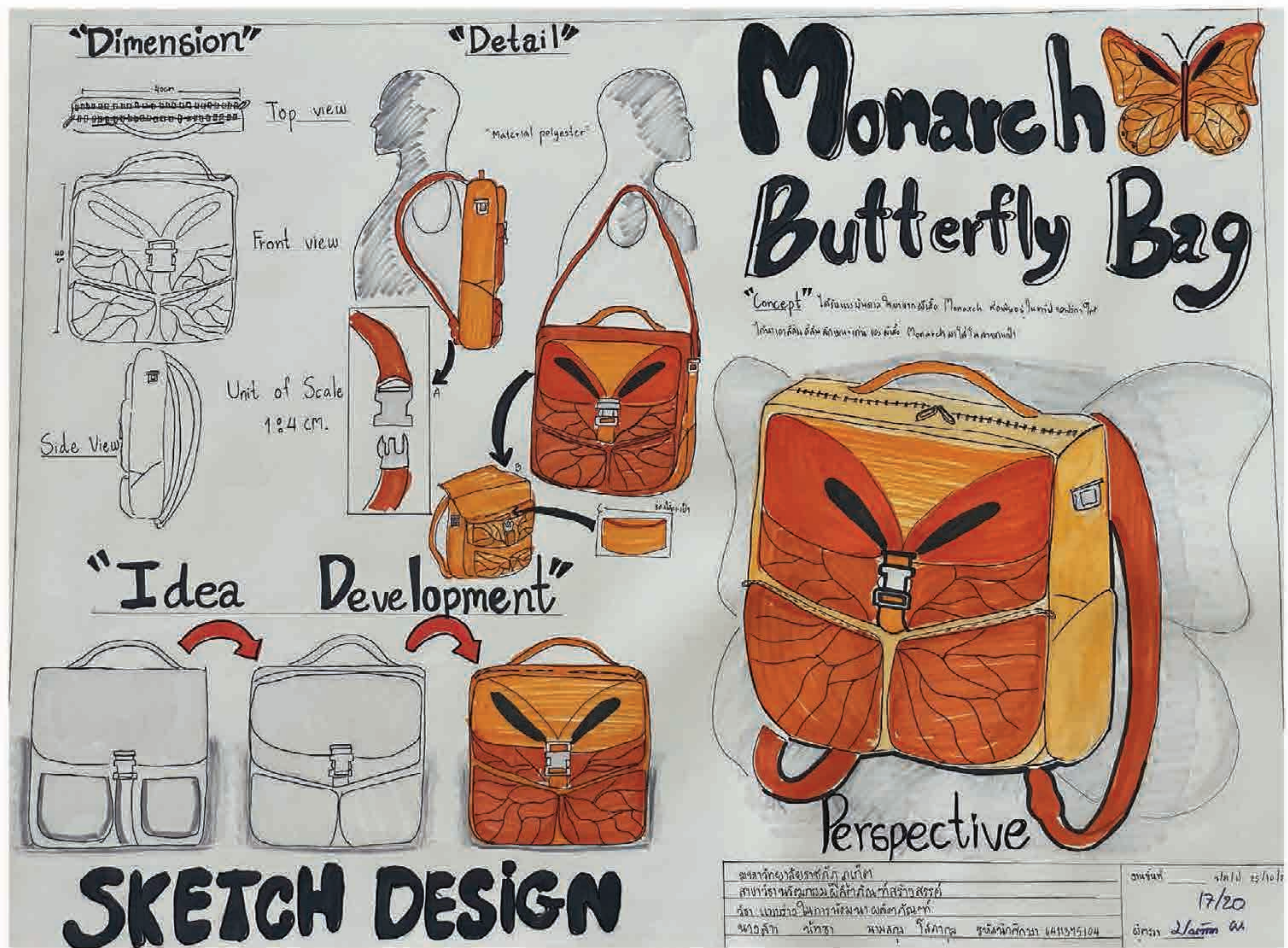
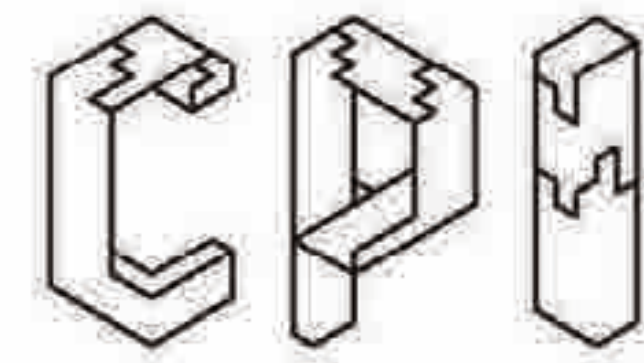

## นางสาวนันทนา โสภากุล มหาวิทยาลัยราชภัฏภูเก็ต

ชื่อเล่น เอิร์น

ชื่อผลงาน Monarch butterfly bag

Concept design ได้แรงบันดาลใจมาจากผีเสื้อ monarch ที่อาศัยอยู่ในทวีปแอฟริกาใต้ได้นำเอาลักษณะเด่นของตัวผีเสื้อที่มีสีส้มและลายสีดำเอามาออกแบบมาเป็นกระเป๋าเป้

ส่วนหนึ่งของรายวิชา แบบร่างในการพัฒนาผลิตภัณฑ์

Email s6411375104@pkru.ac.th



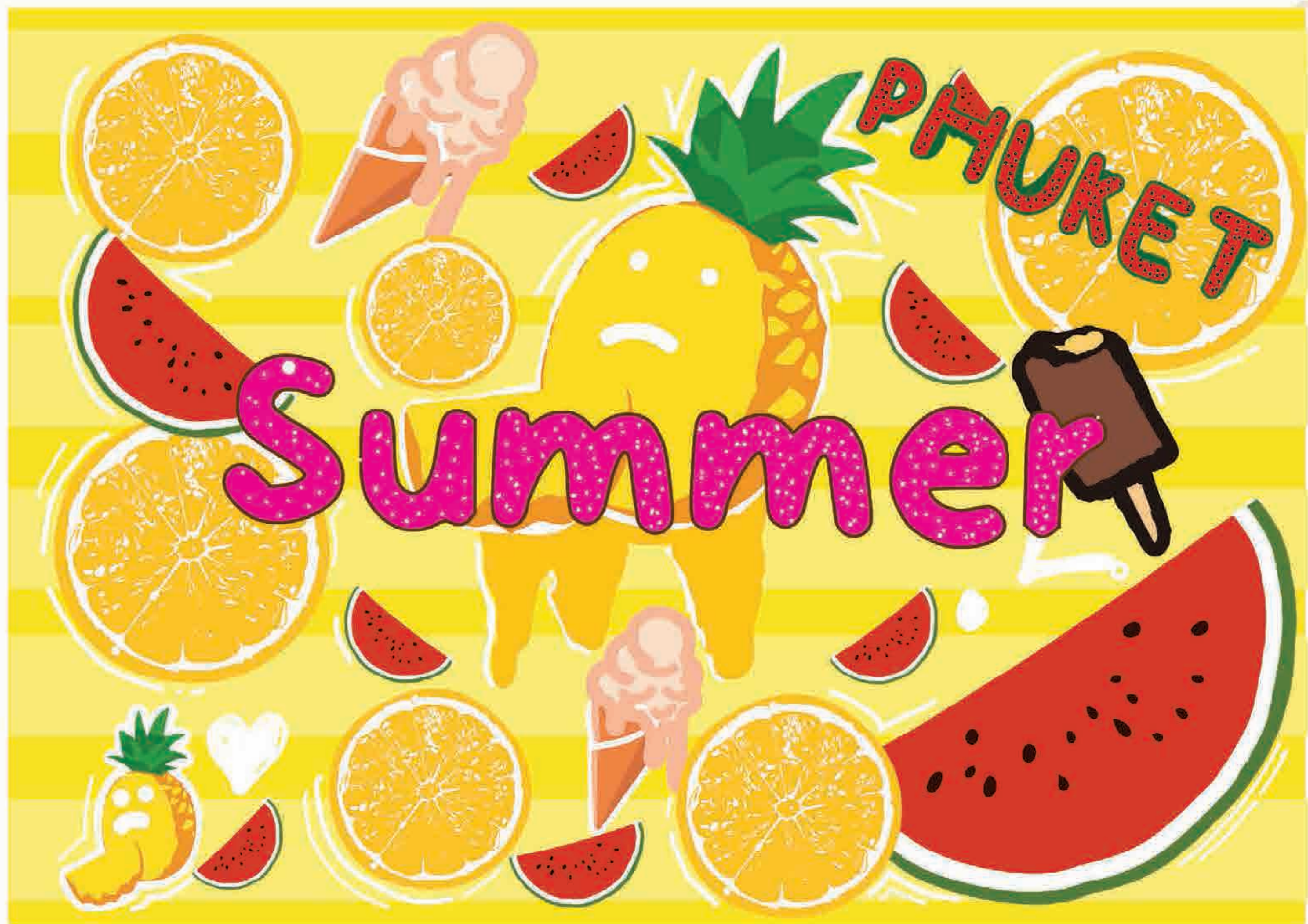
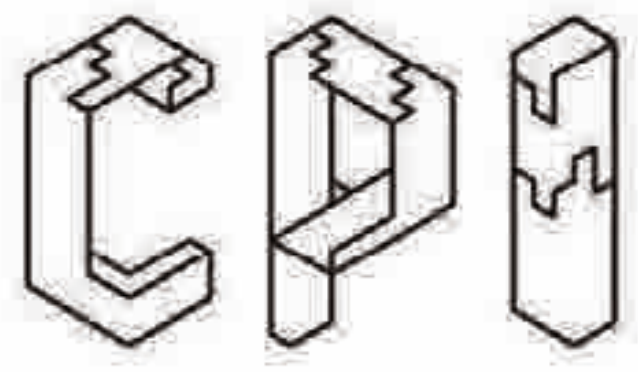

**นายภัทรธร เวชกลับ**  
มหาวิทยาลัยราชภัฏภูเก็ต

ชื่อเล่น ภัทร

ชื่อผลงาน hate summer

Concept design ได้แรงบันดาลใจมาจากการท่องเที่ยวของเด็กคนหนึ่ง  
ที่ไม่ชอบฤดูร้อน แต่จะมีอะไรดีไปกว่าขนมหวาน และผลไม้  
บวกกับการใช้โทนสีที่ทำให้รู้สึกสดชื่น จึงได้นำมาเป็นส่วนหนึ่ง  
ในการออกแบบลายเสื้อฮาวาย

ส่วนหนึ่งของรายวิชา การคิดเชิงออกแบบ

Email s6411375105@pkru.ac.th



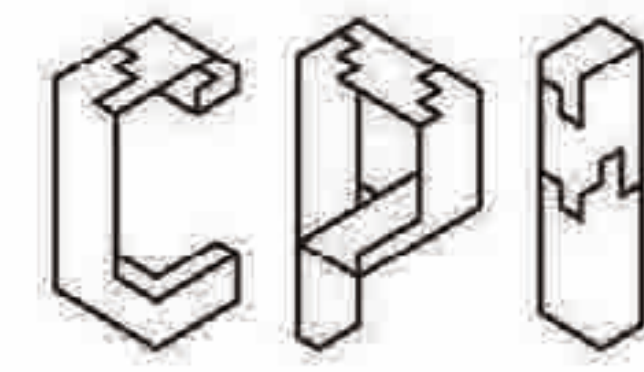

CREATIVE  
SHOWCASE



**นายพัทธดนย์ สมศักดิ์**  
มหาวิทยาลัยราชภัฏภูเก็ต

ชื่อเล่น ดนตรี

ชื่อผลงาน วีออส

Concept design ทะเลอวกาศที่เต็มไปด้วยดวงดาวและชีวิต

ส่วนหนึ่งของรายวิชา หลักการออกแบบผลิตภัณฑ์และบรรจุภัณฑ์

Email s6411375107@pkru.ac.th



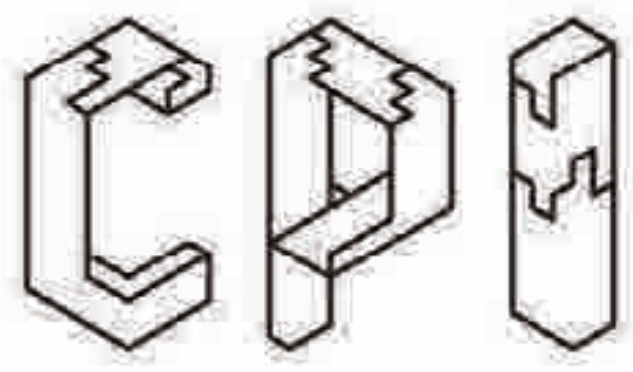

# CREATIVE SHOWCASE

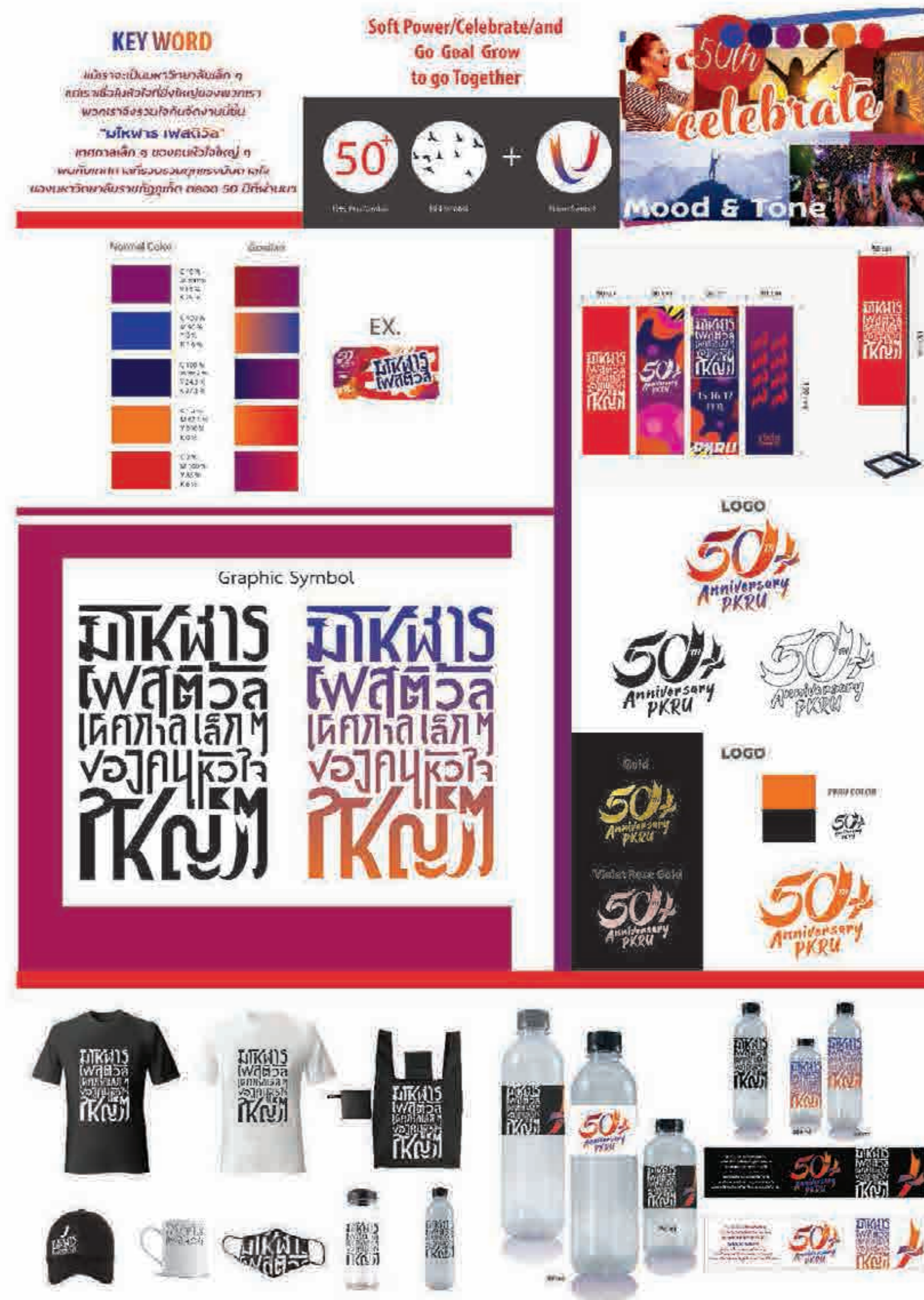

## อาจารย์อภิวัฒน์ ศรีศักดิ์ดา มหาวิทยาลัยราชภัฏภูเก็ต

ชื่อเล่น อาจารย์บอล

ชื่อผลงาน Design For 50th PKRU

Concept design “Soft Power of PKRU” เมื่อเราเป็นคนตัวเล็ก ๆ สาขาเล็ก ๆ เราควรมีแรงขับเคลื่อนภายในใจที่ยิ่งใหญ่ ที่สามารถสร้างสรรค์เป็นผลงานการออกแบบ เพื่อร่วมฉลองในวาระครบรอบ 50 ปี มหาวิทยาลัยของเรา

Email apiwat.s@pkru.ac.th





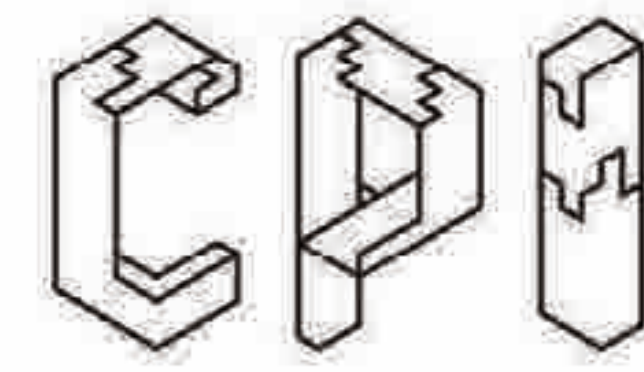

CREATIVE  
SHOWCASE



## พศ.ภูริณัฐ ปลัดสงคราม

มหาวิทยาลัยราชภัฏภูเก็ต

ชื่อเล่น อาจารย์บ่าว

ชื่อผลงาน Identity with Plub Plueng Than

**Concept design** วิถีของดอกพลับพลึงธาร สัญลักษณ์บ่งชี้ถึงธรรมชาติ  
ที่อุดมสมบูรณ์บนพื้นที่ลูกปิดโบราณเล่าขานถึงการเปลี่ยนแปลง  
สู่การสร้างสรรค์ลวดลายบนผืนผ้า ผ่านเทคนิคบาติกพิมพ์  
ลายมัดย้อมสีธรรมชาติ สงผืนผ้าที่มีความเป็นเอกลักษณ์  
เชิงพื้นที่ของอำเภอกระบุรี ต่อมุขยทุกคนบนโลกนี้ที่มาเยือน

Email phurinat.p@pkru.ac.th



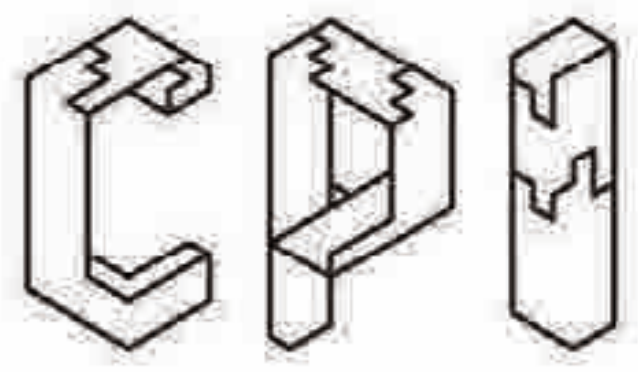

CREATIVE  
SHOWCASE



**อาจารย์ชนาธินาต ไชยภุ**  
มหาวิทยาลัยราชภัฏภูเก็ต

ชื่อเล่น อาจารย์โจ

ชื่อผลงาน COCO-LOCAL DYED

Concept design ได้แรงบันดาลใจจากเกาะยาวใหญ่ที่มีสวนมะพร้าวสวยงาม เป็นธรรมชาติ ลวดลายมัดย้อมที่เลียนแบบทางมะพร้าว สีส้อมที่สกัดจากเปลือกมะพร้าว ออกแบบเป็นเสื้อผ้า Beachwear style

Email [chanathinat.c@pkru.ac.th](mailto:chanathinat.c@pkru.ac.th)



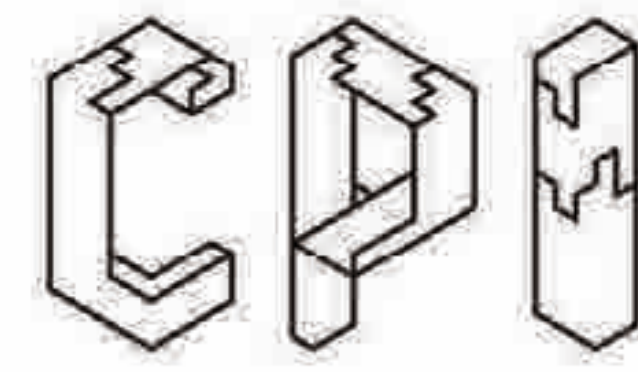

**อาจารย์ชุตินา ช่างพุ่ม**  
มหาวิทยาลัยราชภัฏภูเก็ต

ชื่อเล่น อาจารย์ป้อม

ชื่อผลงาน Pink Flora With Green Leaf Necklace

Concept design การออกแบบลวดลายคอเสื้อโดยใช้แม่ลายหลักที่ประกอบไปด้วยดอกไม้ ใบไม้ ที่ใช้คัตติ้งที่ตัดกัน เพื่อให้เป็นจุดเด่นของการนำไปต่อยอดในการออกแบบลวดลายบนคอเสื้อสุภาพสตรี

Email chutima.c@pkru.ac.th





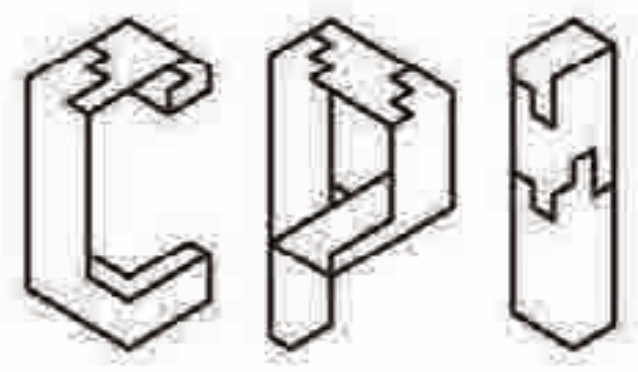

## อาจารย์มณฑิตา พรหมณโชติ

มหาวิทยาลัยราชภัฏภูเก็ต

ชื่อเล่น อาจารย์นก

ชื่อผลงาน Wonder Garcinia

Concept design สัมควาย พืชพื้นเมืองที่พบมากในตำบลกมลา อำเภอกะทู้ จังหวัดภูเก็ต มีรสชาติเปรี้ยว ใช้เป็นวัตถุดิบในการปรุงอาหาร สำหรับวิสาหกิจชุมชน กลุ่มแม่บ้านเกษตรกรรมบางหวานพัฒนา นำมาแปรรูปเป็นผลิตภัณฑ์ต่างๆ เพื่อสร้างรายได้ให้แก่สมาชิกในชุมชน ภายใต้แบรนด์ Gaciara

Email montita.p@pkru.ac.th



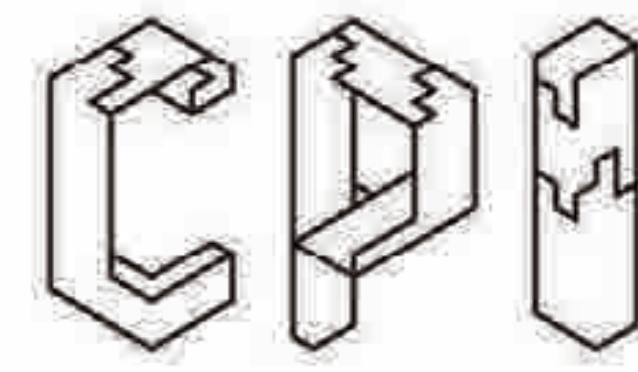

**ดร.สุริดา มาอ่อน**  
มหาวิทยาลัยนเรศวร

ชื่อเล่น อาจารย์ก้อย

ชื่อผลงาน ชีวิต, ๒๕๖๓

Concept design ความเปลี่ยนแปลงในวิถีชีวิตของมนุษย์จากสถานการณ์  
เริ่มต้นวิกฤตโรคระบาด ได้สร้างบรรทัดฐาน ใหม่ผ่านการสื่อสาร  
และการกำหนดวิถีใหม่ทั้งซีกโลกตะวันตกและตะวันออก  
ส่งผลต่อมนุษย์ทุกคนบนโลกนี้

Email [suthidam@nu.ac.th](mailto:suthidam@nu.ac.th)  
[suthidamaon@hotmail.com](mailto:suthidamaon@hotmail.com)



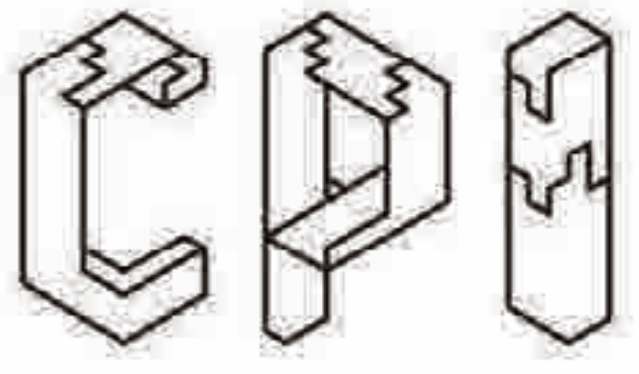

CREATIVE  
SHOWCASE

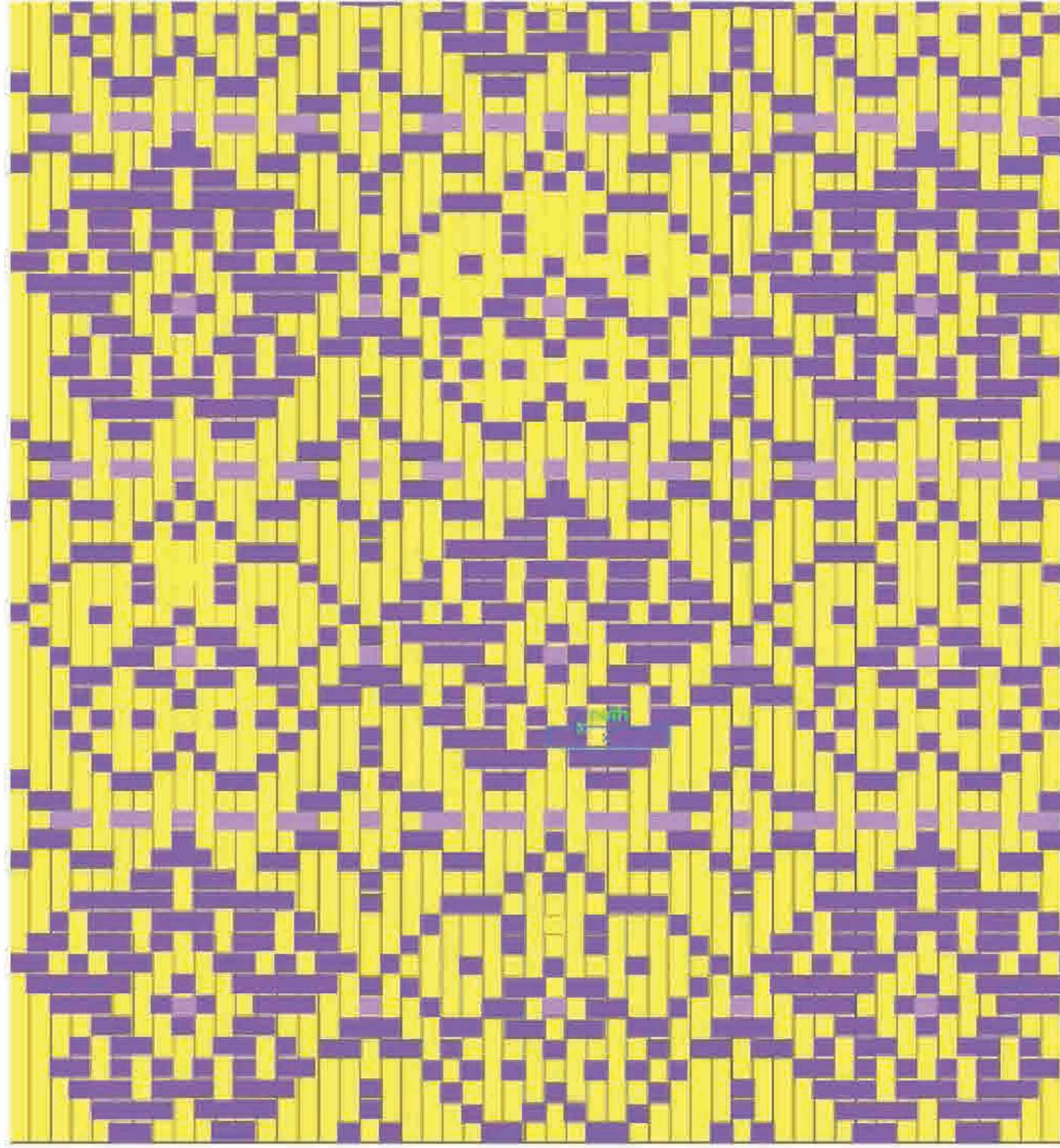

**พศ.ดร.อังกาบ บุญสูง**  
มหาวิทยาลัยราชภัฏอุตรดิตถ์

ชื่อเล่น อาจารย์ตุ้ย

ชื่อผลงาน แลลายสาน

Concept design ได้แรงบันดาลใจจาก “ดอกม่วงเทพรัตน์” สมเด็จพระกนิษฐาธิราชเจ้า  
กรมสมเด็จพระเทพรัตนราชสุดาฯ สยามบรมราชกุมารี พระราชทานนาม  
ออกแบบเป็นลายจักสาน

Email [aungkab.boo@uru.ac.th](mailto:aungkab.boo@uru.ac.th)





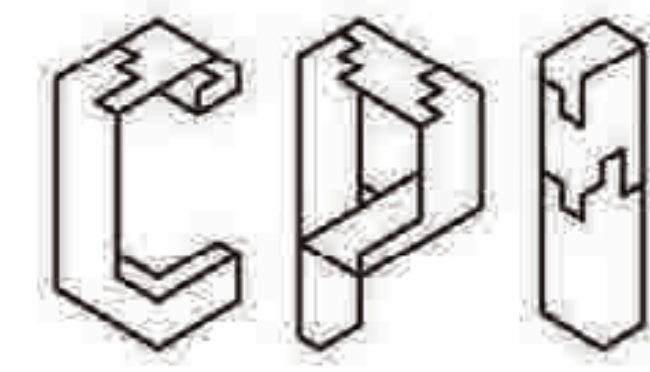

CREATIVE  
SHOWCASE



**พศ.สิงหา ประมรค์**

มหาวิทยาลัยราชภัฏอุตรดิตถ์

ชื่อผลงาน Wood and Wat NongBua

Concept design ลวดลายของวิหารวัดหนองบัว จังหวัดน่าน  
ร่วมกับนำเทคโนโลยี ต่อยอดให้เกิดผลิตภัณฑ์จากไม้

Email [singha@uru.ac.th](mailto:singha@uru.ac.th)



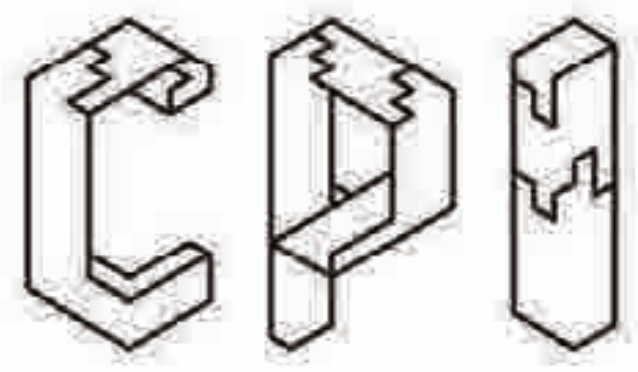

## CREATIVE SHOWCASE



**พศ.ดร. อุษา อินทร์ประสิทธิ์**  
มหาวิทยาลัยราชภัฏพิบูลสงคราม

ชื่อเล่น อาจารย์จุง

ชื่อผลงาน The Devil Priest

Concept design A demon under the appearance of saint who injures others by speaking evil.

Email [usa.inprasit@gmail.com](mailto:usa.inprasit@gmail.com)



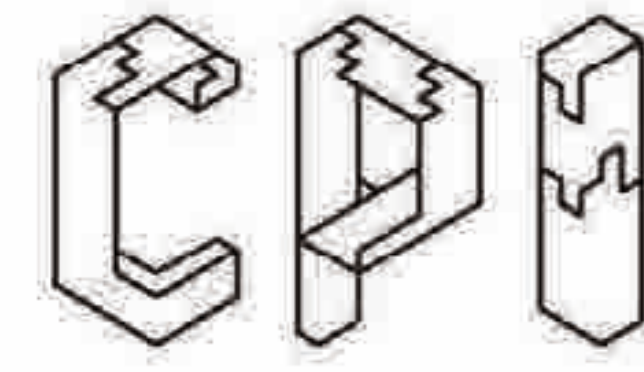

## อาจารย์นฤพนธ์ คมสัน

มหาวิทยาลัยนเรศวร

ชื่อเล่น อาจารย์เปิ้ล

ชื่อผลงาน The Battle of RAMAYANA

Concept design The Scenes of The Battle in Ramayana World,  
The Ramayana is one of the largest ancient epics in world. Believed to be a story that has been told for a long time in many areas of the Indian subcontinent, more than 2,400 years ago.

Email naruponkomsan@gmail.com



**10** ผลงานที่ผ่านเข้ารอบ  
การประกวดออกแบบลายผ้า

ภายใต้หัวข้อ

# Wonder Phuket

“เมื่อฤดูเกิดกลับมามีชีวิตอีกครั้ง”

Facebook : @cpiphuket



นางสาวเกศดาพร ศรีสนาม  
นายพัทธดนย์ สมศักดิ์  
นางสาวชาลิสสา ชาพวง  
นางสาว กิรพัชร ยাত্রภาค  
นายปัทวี เข้มทอง  
นางสาวนงนภัส โชติช่วง  
เด็กชายธีร์กวิน เสงี่ยม  
นายรณกร มีเทียม  
นายทศพร ตัญเล็ก  
นางสาวนุชภาพร ไล่อ่วม

อาจารย์ประจำหลักสูตรนวัตกรรมการผลิตภัณฑสร้างสรรค์และทีมงานผู้จัดทุกท่าน  
ขอแสดงความยินดีกับผู้ที่เขารอบ 10 คนสุดท้ายในการประกวดออกแบบลายผ้า  
ภายใต้หัวข้อ Wonder Phuket เมื่อภูเก็ถกลับมามีชีวิตอีกครั้ง ทุกคน  
หวังเป็นอย่างยิ่งว่าการจัดการประกวดออกแบบลายผ้าครั้งนี้  
จะเป็นจุดเริ่มต้นเล็ก ๆ ที่จะช่วยสนับสนุนให้ทุกท่าน  
มีกำลังใจ มีความภาคภูมิใจในตนเอง และจุดประกายให้ท่าน  
ไม่หยุดที่จะสร้างสรรค์ผลงานที่สวยงามที่เป็นประโยชน์ ต่อตนเอง สังคม จนถึงประเทศชาติสืบไป



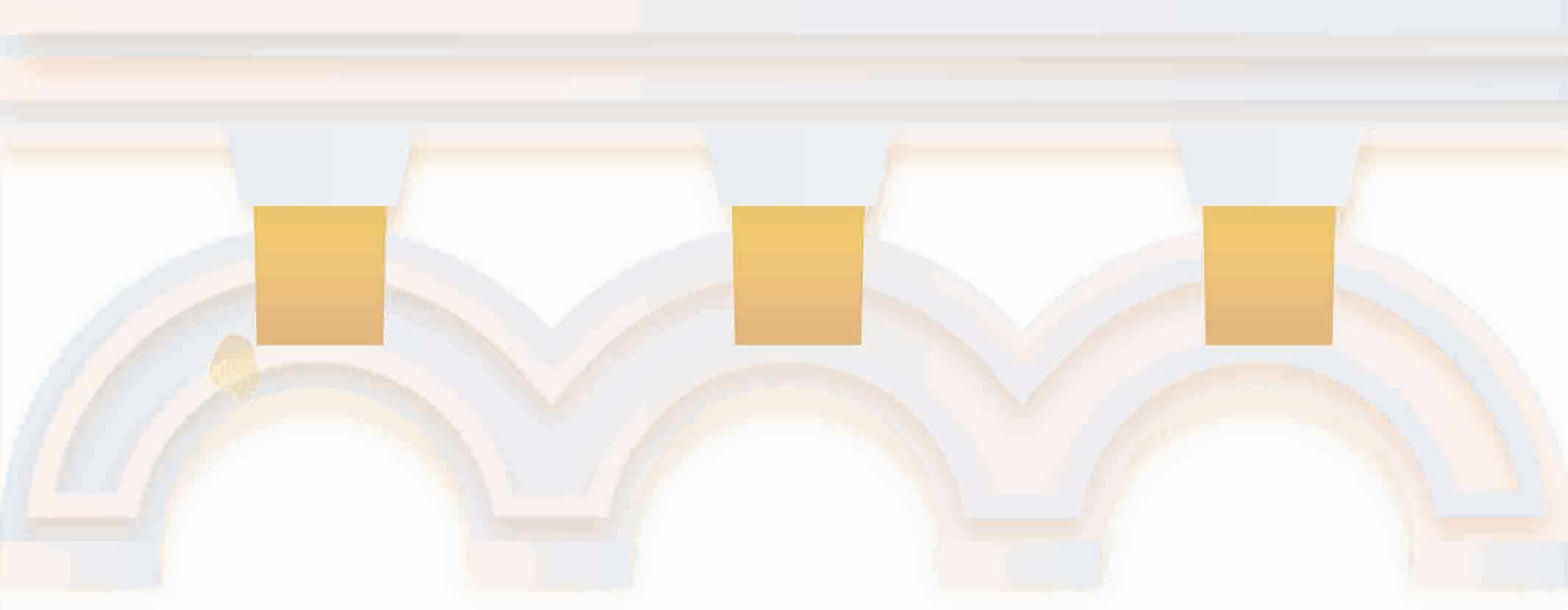

## นางสาวเกศดาพร ศรีสนาม

ชื่อผลงาน PK CHINOIS

Concept design



ได้ไอเดียแนวคิดมาจากลายหน้าต่าง บนตึกซิโน-โปรตุกีส ย่านเมืองเก่า ของจังหวัดภูเก็ต และใช้เทรนด์สี ประจำปี2023เข้ามาออกแบบ ลายผ้า ในคอนเซ็ปต์Wonder Phuket





## นายพัทธดนย์ สมศักดิ์



ชื่อผลงาน ท้าเล

Concept design

นึกถึงภูเก็ตต้องทะเล

และเปลือกหอยอันสวยงาม

เปรียบเสมือนหาดที่ถูกพันฟู

จากการทำร้ายของมนุษย์

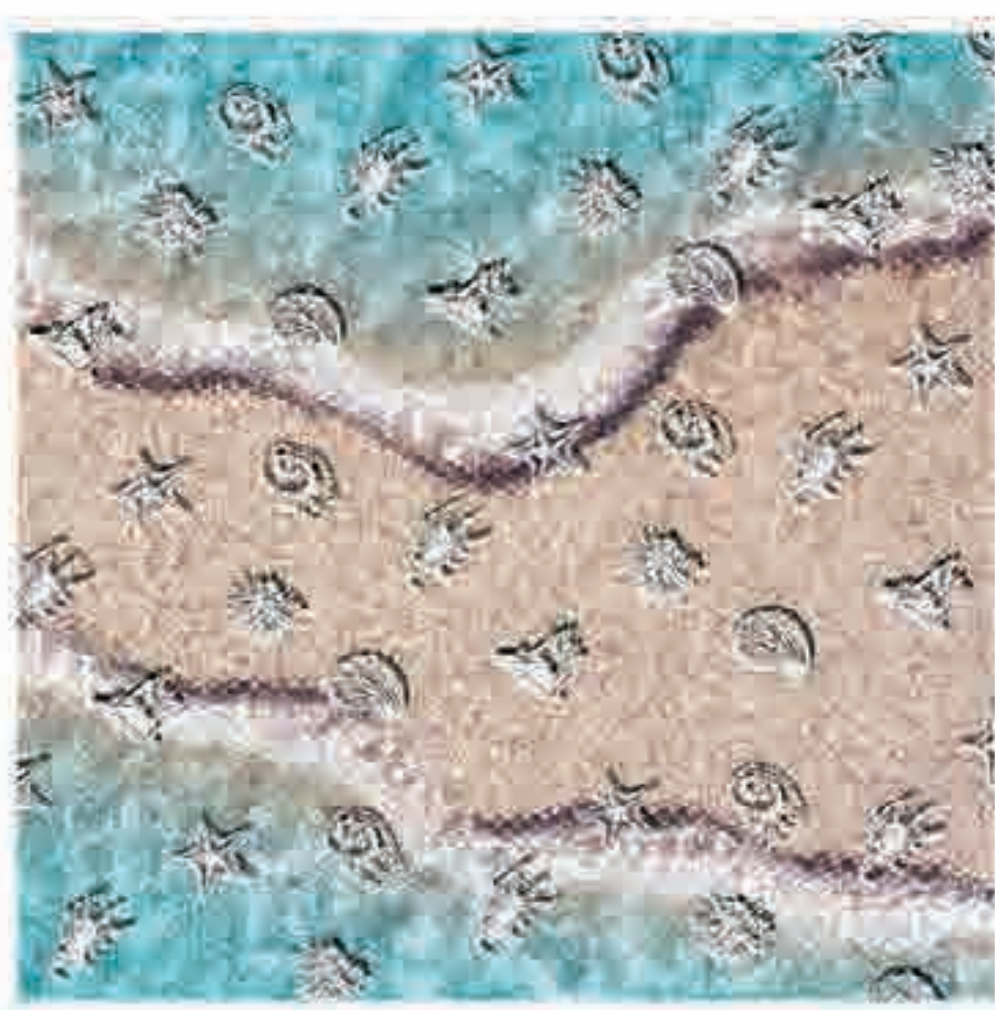





## นางสาวชลิสา ชาพวง

ชื่อผลงาน Phuket Time

Concept design



ได้ต้นแบบจากหอนาฬิกาในเมืองเก่าของจังหวัดภูเก็ต ซึ่งเป็นจุดที่สะดุดตาและสวยงามเป็นเอกลักษณ์ของเมืองเก่า โดยเราได้ถอดรูปแบบของตัวหอนาฬิกาและเลือกใช้สีที่มาจากตัวตึกให้สะท้อนความเป็นตัวตนของเมือง สอดคล้องกับความหมายคือกาลเวลาที่มีความสุขกำลังกลับมา







## นางสาว กิรพัชร ยাত্রภาค

ชื่อผลงาน PORTOR IN PHUKET

Concept design



ได้แนวคิดจาก งานผ้าต่อ เป็นประเพณีที่ชาวไทยเชื้อสายจีนใน จังหวัดภูเก็ต สืบทอดกันมายาวนาน และจัดให้มีพิธีในช่วงเดือน 7 ของจีน หรือช่วงเดือน 9 ของไทย “ผ้าต่อ” เป็นภาษาจีน (ของชาวภูเก็ต) หรือ ประเพณีสากรจีน ในพิธี “ผ้าต่อ” เป็นการบวงสรวงดวงวิญญาณ ศักดิ์สิทธิ์ เช่นไหว้บรรพบุรุษด้วย เครื่องบวงสรวงชนิดหนึ่งที่เรียกว่า “ขนมเต่า” หรือเรียกอีกชื่อหนึ่งเป็น ภาษาจีนว่า “อั้งก๊วย” ที่ทำขึ้นมาจากแป้ง ทาด้วยสีแดง ซึ่งชาวจีนมีความเชื่อ ว่าเต่าเป็นสัตว์ที่มีอายุยืน จึงเปรียบ เปรียบเหมือนการต่ออายุให้ตนเอง และถือว่่า เป็นการสร้างบุญกุศลที่ยิ่งใหญ่







## นายพิทธี เข็มทอง

ชื่อผลงาน Wonder Phuket (The Magic is Back)

### Concept design

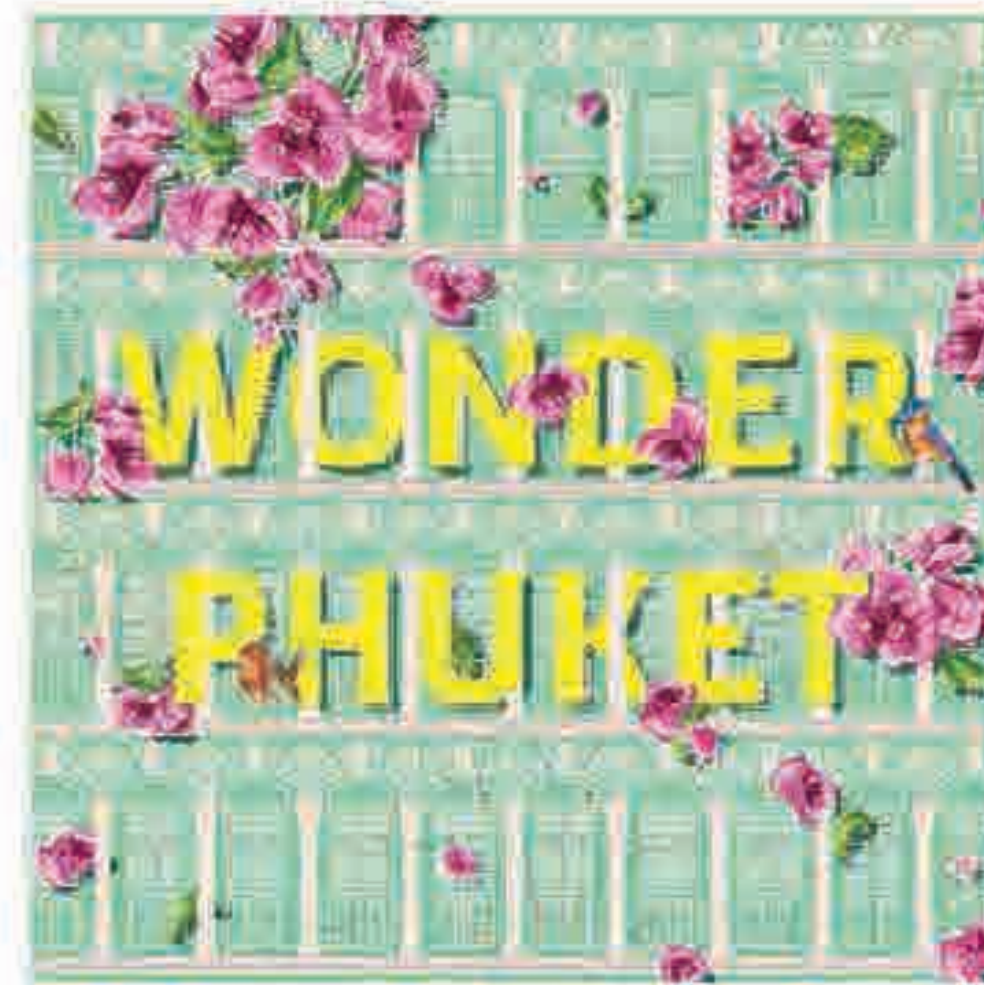

ลวดลายผ้า wonder Phuket คือลวดลายที่สะท้อนให้เห็นว่าเมืองภูเก็ตพร้อมที่จะกลับมาใช้ชีวิตชีวา มีสีสัน สนุกสนานอีกครั้ง หลังจากสถานการณ์ที่ทำให้การท่องเที่ยวของประเทศไทย รวมถึงจังหวัดภูเก็ต ชบเซา แต่เชื่อว่าหลักจากการเปิดประเทศนี้ จังหวัดภูเก็ตจะกลับมาเบิกบานอีกครั้ง ผู้ออกแบบจึงนำ ลักษณะการพลิบาน, เบิกบานของดอกเฟื่องฟ้า ซึ่งเป็นดอกไม้ประจำจังหวัดภูเก็ต สีชมพูบานเย็นที่สุด สื่อถึงความเบิกบานความสนุกสนานที่กำลังจะเกิดขึ้น ลวดลายของอาคารบ้านเรือนที่เป็นสถาปัตยกรรมในรูปแบบชิโนโปตุกีสซึ่งตั้งเป็นเอกลักษณ์ที่มีชื่อเสียงของจังหวัดภูเก็ต ลวดลายพลุ สื่อถึงการเฉลิมฉลอง ลวดลายนก สื่อถึงอิสระเสรี อีกทั้งยังสื่อถึงสวนนกซึ่งเป็นสถานที่ท่องเที่ยวที่สำคัญของจังหวัด ซึ่งเลือกใช้สีฟ้าอมเขียว ชมพู เหลือง เป็นสีที่ตัดกันทำให้ลวดลายผ้ามีความสนุกสนาน เบิกบาน สอดคล้องกับ concept : Wonder Phuket





## นางสาวนงนภัส โชติช่วง



ชื่อผลงาน UNDER THE SEA

Concept design



ผู้ออกแบบได้แนวคิดมาจากสถาปัตยกรรมตึกซิโนโปรตุกีสที่เป็นสถาปัตยกรรมรูปแบบแบบจีนและยุโรป เป็นอาคารเรือนแถวที่สง่างามโดดเด่น เป็นเอกลักษณ์ ดึงดูดนักท่องเที่ยวทั้งชาวไทยและชาวต่างชาติที่มาเยี่ยมชม พสมพसानทะเลอันดามัน ที่ขึ้นชื่อว่า “ไข่มุกอันดามัน” ทะเลสวย น้ำใส ผู้คนจิตใจโอบอ้อมอารี พร้อมต้อนรับนักท่องเที่ยว ดำดิ่งสู่ทะเลที่สวยงาม ธรรมชาติรังใจ แบบมีรูสึมหือเลือนหายไปตามกาลเวลา ผู้ออกแบบนำบรรดาสัตว์น้ำและลายเส้นที่พริ้วไหว อ่อนโยนสวยงามด้วยสีฟ้าทะเลคราม







## เด็กชายธีร์กวัน เสงี่ยม

ชื่อผลงาน lucky turtle

Concept design



มีขนมในประเพณีสำคัญต่างๆของชาวไทย  
 เชื้อสายจีนในภูเก็ตเช่นขนมเต่าในประเพณี  
 พิ้อต่อ เกี่ยวพระมาจากประเพณีกินเจหรือ  
 ถือศีลกินผัก โคมไฟจีนหรือโคมไฟแดง  
 ชาวจีนเชื่อว่าเป็นวัตถุมงคลช่วยเสริม  
 สิริมงคลและยังเป็นสิ่งที่ให้แสงสว่าง  
 แก่มนุษย์ มากไปกว่านั้นการประดับไฟยัง  
 เป็นการให้แสงสว่างแก่สถานที่นั้นๆ ด้วย  
 ขนมเต่าสีแดง หรือที่เรียกว่าอั้งกู๊ เรียกได้ว่า  
 เป็นเอกลักษณ์ของงานนี้เลยซึ่งประชาชน  
 จะทำมาเช่นไหว้ ทำด้วยแป้งข้าวสาสี ผสมกับ  
 น้ำตาล ปั้นเป็นตัว หรือเข้าพิมพ์อัดเป็นรูป  
 เต่า ขนาดเล็กบ้างใหญ่บ้าง แล้วย้อมด้วยสี  
 แดง บ้างคนที่มีฐานะทำมาถวายมีขนาดใหญ่  
 มากๆ ถ้าคนทั่วๆไปก็จะทำอันเล็กๆมาถวาย  
 นอกจากนี้ยังมีตะเกียงแก้วดวงหมายถึงดวง  
 วิญญาณของทิวอ่องไตเต ทิวอ่องหมายถึง  
 เทพ 9 องค์เพื่อสมมุติเป็น เท้าอ้วงสุดโจ้ว  
 ซึ่งจะต้องจุดไว้ทั้งกลางวัน และกลางคืน  
 ตลอดจนจบงานเลยทีเดียว ถ้าดับโคมไฟ  
 ดวงใดดวงหนึ่ง ก็จะถือว่าไม่เป็นสิริมงคล  
 และไม่ครบถ้วนพิธีการกินเจนั่นเอง





## นายรณกร มีเทียม



ชื่อผลงาน wonder ภูเก็ต

Concept design



ลายผ้าสื่อถึงของดีของภูเก็ตทั้งทะเล  
ธรรมชาติ อาหาร ผู้คน ผลไม้  
ความหลากหลายของวัฒนธรรมทำให้  
ภูเก็ตเป็นเมืองที่น่าท่องเที่ยว  
สมกับเป็นเมืองมหัศจรรย์ ทำให้ผู้ที่มา  
เยือนประทับใจในภูเก็ตไม่รู้ลืม







## นายทศพร ต้อยเล็ก

ชื่อผลงาน ภูเก็ตดินแดนแห่งฝัน สวรรค์บนดิน  
Concept design สื่อถึงภูเก็ตเมืองแห่งแหล่งน้ำใส  
ทะเลสวย แสงแดดสีอำพัน หลากหลาย  
ด้วยสิ่งมหัศจรรย์จากท้องทะเลมีเกาะ  
แก่งสถานอันวิไล มีแหล่งปลานับร้อย  
สมบูรณ์ ปะการังเพิ่มพูนความงดงาม  
สมญานามไข่มุกอันดามัน มีอาหารที่แสน  
อร่อยถูกปาก ผู้คนน่ารัก จึงเป็นเรื่องที่  
น้ำยืนดีอย่างยิ่งที่ภูเก็ตกลับมามีชีวิตชีวา  
อีกครั้ง ภูเก็ตพร้อมแล้ว ที่จะรำยมนต์  
สะกดให้นักท่องเที่ยวได้มาหลงไหลใน  
วัฒนธรรม ธรรมชาติและวิถีชีวิต  
บนดินแดนแห่งฝัน สวรรค์บนดินแห่งนี้





## นางสาวนุชภาพร ไล่อ่วม



ชื่อผลงาน COCO-LOCAL DYED

Concept design



การใช้การดราฟรูปจากรูปภาพจริงให้เป็นคล้ายภาพวาดโดยดราฟรูปทุกรูปที่เป็นจุดเด่นของภูเก็ต ซึ่งในภาพก็จะมี หอนาฬิกาในตัวเมืองภูเก็ต และดอกเฟื่องฟ้า เป็นเอกลักษณ์ของภูเก็ต และรถโฟท้องคือพาหนะนำพาคนในภูเก็ตไปไหนมาไหนได้ตั้งแต่อดีตจนถึงปัจจุบัน และเรือหางยาวที่เป็นพาหนะในท้องทะเล เพราะภูเก็ตล้อมรอบไปด้วยทะเลนั่นเอง





งานนี้จะเกิดขึ้นไม่ได้เลย  
ถ้าไม่มีพวกเขาเหล่านี้





ขอบคุณนักศึกษาชั้นปีที่ 1 วิชาเอกนวัตกรรมแฟชั่นสิ่งทอ  
กอล์ฟ เนย ดริม เตย หนูนา  
ดูแลจัดหานางแบบ นาย แบบ และออกแบบ fashion show

ขอบคุณนักศึกษาชั้นปีที่ 2 วิชาเอกผลิตภัณฑ์สร้างสรรค์  
จูน ดนตรี มาย กิต้า เฉ็ญ  
และนักศึกษาวิชาเอกบริหารธุรกิจ  
นายชรินทร์ ชูชื่อ ภัม  
ดูแลจัดตั้งและออกแบบนิทรรศการ

ขอบคุณนักศึกษาวิชาเอกดนตรีศึกษา  
ธนู (นักร้องนำ)  
กฤษฎ (แซกโซโฟน)  
วง The Est

ขอบคุณนายแบบนางแบบรับเชิญพิเศษ  
นางสาว อากิตยา ฮกชุ่น (ดีน่า)  
นายรพีภัทร นาไชยา (บาส)  
นางสาวมนภัทร เกี่ยมมารีโน่ (แดนิส)  
นายพงศ์เพชร เตะทะกระโทก (น็อต)  
นายมนตรี นวลศรี (เต๋า)  
นางสาวชฎานิดา รัตนาถ (รายา)  
นางสาว สิริภัทร พุ่มต้น (เพิร์น)



## ขอขอบพระคุณคณะกรรมการผู้ทรงคุณวุฒิภายนอก

รศ.ดร.นิรัช สุดสังข์  
ดร.อังกาบ บุญสูง  
ดร.สุริดา มาอ่อน  
ผศ.ดร.อุษา อินทร์ประสิทธิ์  
ผศ.สิงหา ปราบมภ์

## ขอขอบคุณ

ผู้ที่มีส่วนเกี่ยวข้องและผู้ที่ให้การสนับสนุนต่าง ๆ  
อาจารย์ประจำหลักสูตรนวัตกรรมผลิตภัณฑ์สร้างสรรค์  
นักศึกษาชั้นปีที่ 2 วิชาเอกผลิตภัณฑ์สร้างสรรค์  
นักศึกษาชั้นปีที่ 1 วิชาเอกนวัตกรรมแพชชั่นสิ่งทอ  
ที่ร่วมแรงร่วมใจในการสร้างสรรค์ผลงานจนเกิดเป็นเล่มสูจิบัตรนี้ขึ้นมา  
และกราบขอภัยหากมีข้อผิดพลาดประการใดมา ณ ที่นี้

ขอกราบขอบคุณท่านผู้บริหาร Sound Gallery House เป็นอย่างสูง  
ที่ให้ความอนุเคราะห์สถานที่ในการจัดนิทรรศการ Open House ในครั้งนี้

ขอบคุณผู้เข้าร่วมประกวดออกแบบลายผ้ามา ณ โอกาสนี้



Creative Product Innovation นวัตกรรมผลิตภัณฑ์สร้างสรรค์



@cpi.pkru



@cpi.pkru



CPI PKRU





# Wonder Phuket

“เมื่อภูเก็ทกลับมามีชีวิตอีกครั้ง”

Facebook : @cpiphuket

**PKRU**  
มหาวิทยาลัยราชภัฏภูเก็ต  
PHUKET RAJABHAT UNIVERSITY



**SOUND**  
GALLERY HOUSE