

Innovation Design and Digital Art

Exhibition No 5



Friday - Monday

16.06.23 - 19.06.23

Bookhemian

**61 Talang Road Talad Yai Subdistrict,
Phuket Town, Phuket Thailand**

พลังวัฒนธรรมสู่งานสร้างสรรค์อัตลักษณ์
Power of culture to identity design.



สารจากคณบดี

การสร้างสรรคผลงานศิลปะเชิงวิชาการที่มีคุณค่า ต้องอาศัยความมุ่งมั่นทุ่มเทกายแรงใจ เพื่อใช้สร้างสรรคที่เผยแพร่ต่อสาธารณชน เป็นประโยชน์สูงสุดในด้านวิชาการซึ่งนิทรรศการการแสดงผลงานสร้างสรรคในชื่อ “ Phuket Innovation Design and Digital Art Exhibition No.5” เป็นงานสร้างสรรคด้านการออกแบบดีไซน์ ที่เกิดขึ้นจากการค้นคว้าในด้านวิชาการทาง การออกแบบดีไซน์ ใช้เป็นสื่อสร้างสรรคเพื่อนำมาบูรณาการในการเรียนการสอนอีกทั้งเป็นการส่งเสริมทางด้านการออกแบบดีไซน์เพื่อเป็นแหล่งศึกษาเรียนรู้และค้นคว้าของนักศึกษาและประชาชนทั่วไป

ท้ายสุดนี้ คณะมนุษยศาสตร์ และสังคมศาสตร์แสดงความชื่นชม ต่อความสามารถของ อาจารย์สาขาวิชาศิลปกรรมศาสตร์วิชาเอกนวัตกรรมการออกแบบและดิจิทัลอาร์ตคณะมนุษยศาสตร์และสังคมศาสตร์ และผู้มีส่วนเกี่ยวข้อง ในการจัดนิทรรศการครั้งนี้ให้สำเร็จลุล่วงไปด้วยดี และขอให้นิทรรศการในครั้งนี้เป็นแรงบันดาลใจให้กับผู้ที่สนใจได้นำไปใช้ประโยชน์ในด้านวิชาการและในด้านสุนทรียภาพและด้านอื่นๆและขอให้ นิทรรศการสำเร็จบรรลุเป้าหมายที่ตั้งไว้ทุกประการ

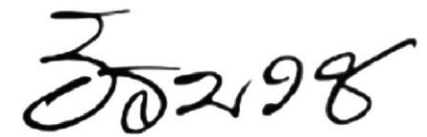

(ธีรพงษ์ หงุไชยแก้ว)

คณบดี คณะมนุษยศาสตร์และสังคมศาสตร์

โครงการแสดงผลงานสร้างสรรค์สู่การมีงานทำด้านนวัตกรรมการออกแบบ Phukat Innovation Design & Digital Art Exhibition No .5

หลักการและเหตุผล

สาขาวิชานวัตกรรมการออกแบบมีผลงานการออกแบบที่เกิดจากนักศึกษา และคณาจารย์มากมาย แต่น้อยคนนักจะรู้ เนื่องจากทางสาขาวิชา ไม่มีโอกาสและไม่มีพื้นที่ในการแสดงผลงานสู่สาธารณชน ดังนั้น เพื่อเป็นการประชาสัมพันธ์และเป็นการแสดงศักยภาพของนักศึกษา และคณาจารย์หลักสูตรนวัตกรรมการออกแบบ ให้สังคมได้รับรู้ และยอมรับถึงศักยภาพดังกล่าว รวมทั้งเป็นการประชาสัมพันธ์ให้บุคคลภายนอก ได้รู้จักสาขาวิชาฯ จึงจัดโครงการแสดงผลงานสร้างสรรค์ด้านนวัตกรรมการออกแบบสู่สังคม เป็นกิจกรรมที่เปิดโอกาส ให้นักศึกษาได้แสดงออก ถึงความรู้ความสามารถของตนเอง และสาขาวิชาฯ

วิธีการในการดำเนิน 1.การได้มาของผลงานนั้นๆได้ผ่านกระบวนการคิด วิเคราะห์ สังเคราะห์ ออกแบบ และพัฒนา อย่างมีขั้นตอน ซึ่งทุกสถาบันการศึกษาทั่วโลกใช้วิธีเดียวกัน2.มีกระบวนการคัดเลือก ผลงานจากผู้ทรงคุณวุฒิ 3.มีการนำผลงานสร้างสรรค์เผยแพร่ในแบบสูจิบัตรออนไลน์ สามารถแก้ปัญหา /พัฒนาให้เกิดประโยชน์กับนักศึกษา และคณาจารย์ สาขาวิชานวัตกรรมการออกแบบ ให้เป็นที่รู้จัก

วัตถุประสงค์

1. เพื่อการนำเสนอผลงานสร้างสรรค์ด้านนวัตกรรมการออกแบบสู่สาธารณชน
2. เพื่อพัฒนาองค์ความรู้ในการสร้างสรรค์ด้านนวัตกรรมการออกแบบ
3. เพื่อให้นักศึกษาและอาจารย์ ได้มีการแสดงผลงานร่วมกัน ได้เกิดการผลักดันและสร้างแรงบันดาลใจ

ระยะเวลาดำเนินโครงการ

กิจกรรมย่อยดำเนินการ	ระยะเวลาดำเนินการ	สถานที่ดำเนินการ
1. โครงการแสดงผลงานสร้างสรรค์สู่ การนิยมนำด้านนวัตกรรม การออกแบบ	วันที่ 16 มิถุนายน - 19 มิถุนายน 2566	ร้าน หนังสือ 2521

เป้าหมายโครงการ

1. เชิงผลผลิต (Output)

- มีนักศึกษาและคณาจารย์เข้าร่วมแสดงผลงาน อย่างน้อย 30 คน

2. เชิงผลลัพธ์ (Outcome)

- ผู้เข้ารับแสดงผลงานนวัตกรรมการออกแบบมีความรู้ความเข้าใจรูปแบบการแสดงผลงาน
- ผู้มาชมผลงาน รู้จักสาขาวิชา นวัตกรรมการออกแบบเพิ่มขึ้น

3. ผลที่คาดว่าจะได้รับ

- สาขาวิชา นวัตกรรมการออกแบบ เป็นสาขาที่ผลิตบัณฑิตที่มีคุณภาพด้านการออกแบบ

ผลงานผู้ทรงคุณวุฒิ และผลงานคณาจารย์

▪ Achievements of experts and faculty members ▪



ชื่อศิลปิน
Artist name

ศาสตราจารย์ ดร.สมพร ฑูรี
Prof. Somporn Turee, Ph.D.

ชื่อผลงาน
เทคนิค
ขนาด

Unity in Diversity.
mixing techniques.
70 x 70 cm.

แนวความคิด

แนวความคิดในการสร้างสรรค์ผลงาน
การอยู่ร่วมกันในความหลากหลายทางวัฒนธรรมทั้ง
อิสลาม จีน พุทธศาสนาและท้องถิ่นภาคใต้อยู่ร่วมกัน
ด้วยความเชื่อความศรัทธานำมาซึ่งความเป็นเอกภาพ
สงบ สันติสุข

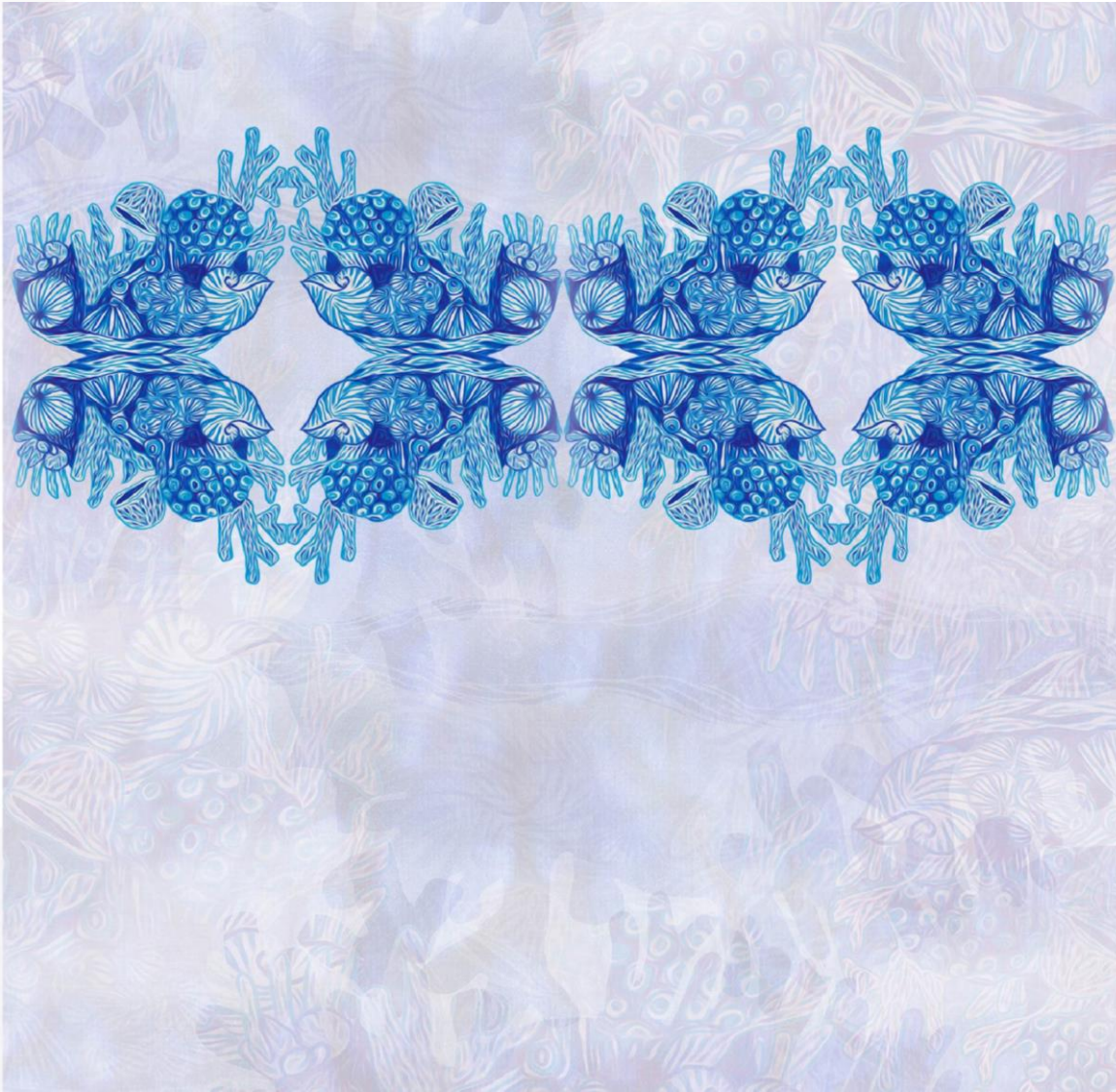

ชื่อศิลปิน ผู้ช่วยศาสตราจารย์.ดร.ธวัชชัย ทูมทอง
Artist name Asst.Prof. Thawatchai Thoomthong,Ph.D.

ชื่อผลงาน Undersea Reflection.
เทคนิค เทคนิคผสม
ขนาด 50 x 50 cm.

แนวความคิด ภาพสะท้อนจากทะเลอันดามันเป็นการนำความงดงามของโลกใต้ท้องทะเลที่เต็มไปด้วยสัตว์น้ำปะการัง ดอกไม้ทะเล เกลียวคลื่น โขดหิน ร่องสมุทร มาตัดทอน ผสมผสานกับเส้น และสี นำมาออกแบบสร้างสรรค์จัดวางโดยใช้ช่วงจังหวะการซ้ำ จะสื่อถึงการสะท้อนคิดถึงถึงความสำคัญ ของสรรพสิ่งที่เป็นธรรมชาติใต้น้ำทะเลผ่านเทคนิคผสมผสาน

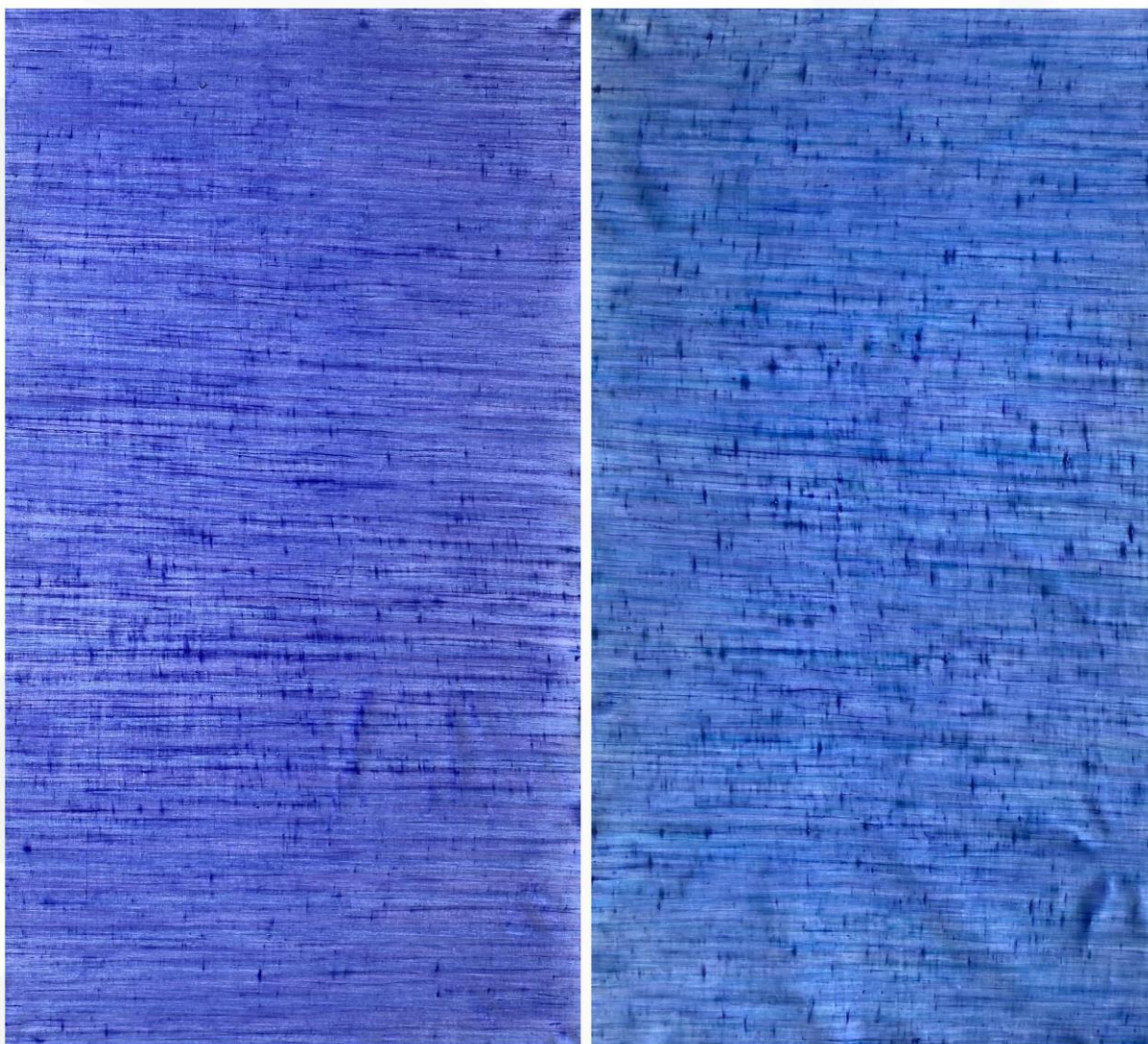

Artist name Asst.Prof. Thosaporn Suthum.

Title Timeless.

Technique Acrylic on canvas 2022

Size 150 x 80 x 2 cm.

concept Light creates time and travels in a straight line as fast as possible. The riddle of time is difficult for humans to understand. Anantadhamma, the endless space with emptiness on emptiness, expands the power of consciousness until we can know things by ourselves.

However, the state of the mind is much faster than light and is not under any pressure.

Visual perception is a collaboration between repetition, accident, and surface, representing familiar times, situations, and parallels between thought and reality as well as expectedness and surprisingness. The relativity of perfection can be a perfect flaw.

Sign-in



ชื่อศิลปิน อาจารย์.ดร. สรไทร เรืองรุ่ง
Artist name Instructor Sorrakrai Ruangrung,Ph.D.

ชื่อผลงาน บรูต้า 2566
เทคนิค เชื่อมอาร์กอน
ขนาด 100 x 400 x 150 cm.

แนวความคิด ข้าพเจ้าต้องการนำเสนอถึงรูปร่างรูปทรงของวาฬบรูต้า โดยใช้วัสดุสแตนเลสตัดเป็นรูปทรงปลาคะตัก นำมาเชื่อมประกอบกันเป็นรูปทรงวาฬบรูต้าที่เลือกใช้รูปทรงปลาคะตัก เพราะปลาคะตักเป็นอาหารของวาฬบรูต้า



ชื่อศิลปิน
Artist name

อาจารย์.ดร.พิชานันท์ พูลเกิด
Instructor Pichanun Poolkerd,Ph.D.

ชื่อผลงาน
ประเภท
เทคนิค
ขนาด

Backyard queen.
Packaging Design.
Illustrator.
3.5 x 11 cm.

แนวความคิด

ออกแบบบรรจุภัณฑ์ที่เพิ่มมูลค่าผลิตภัณฑ์ชุมชน "สบู่มังคุด" สบู่ทำมือจากฝีมือคนไทยโดยเลือก "มังคุด" เปรียบเสมือน "ราชินีผลไม้ไทย" สืบถึงอัตลักษณ์ผลไม้ไทยมาเป็นแรงบันดาลใจในการออกแบบโครงสร้างบรรจุภัณฑ์ โดยกำหนดเป็นโทนสีของผลมังคุดสุก คือ "สีม่วง" มาสร้างสรรค์และวาดเส้นกรอบแนวคลาสสิกข้อความดูผ่อนคลาย (relax) เป็นฉากในการออกแบบกราฟิกบนบรรจุภัณฑ์



ชื่อศิลปิน
Artist name อาจารย์ มุขนิชกานต์ อุประ
Instructor Mooknichakan Uppara.

ชื่อผลงาน
ประเภท
เทคนิค
ขนาด Surrounding#3
Graphic Design (2D Digital),
Digital Painting,
70 x 50 cm.

แนวความคิด
ในทุกวันรอบกายเราล้วนโอบล้อมไปด้วยสิ่ง
ที่เรารัก ธรรมชาติ สัตว์เลี้ยง หรือแม้กระทั่ง
ความสัมพันธ์ในรูปแบบใดรูปแบบหนึ่งเสมอ



ชื่อศิลปิน
Artist name อาจารย์.ดร. กุวริชสิทธา ผึ้งเทศ
Instructor Phuwarichsitta Phungkate,Ph.D.

ชื่อผลงาน
ประเภท
เทคนิค
ขนาด
ผลงานเรียนรู้ในธรรมชาติหมายเลข 8/2566
Graphic Design (2D Digital),
Digital art.
60 x 60 cm.

แนวความคิด
ผลงานได้แสดงความรู้สึกถึงกำหนดของสิ่งมีชีวิตของโลกจักรวาล เป็นแสงเงาที่บอกถึงชีวิตความเคลื่อนไหว จากสว่างไปสู่ความมืดยามค่ำดึก มาสู่ชีวิตที่กำเนิดใหม่เป็นความสว่างเมื่อพัฒนารายละเอียดจึงได้เห็นถึงเรื่องราวของความเป็นจริงการรับรู้เข้าใจถึงธรรมชาติการดำรงชีวิตและพืชพรรณต่างๆ ที่มีความเป็นเอกภาพร่วมกันมีการเปลี่ยนแปลงไปไม่รู้จบโดยใช้เพียงน้ำหมึกขาว-ดำแต่พูดถึงเรื่องราวของพลังชีวิตและจักรวาล



ชื่อศิลปิน อาจารย์.ดร. กุวริชสิทธา ผึ้งเทศ
Artist name Instructor Phuwarichsitta Phungkate,Ph.D.

ชื่อผลงาน พลังชีวิตของสายน้ำ หมายเลข 1
ประเภท Photographic.
เทคนิค Photo art.
ขนาด 29.7 x 39.69 cm.

แนวความคิด น้ำเป็นสิ่งที่มีความสำคัญสำหรับมนุษย์ทั้งภายนอกและทางด้าน
ภายในจิตใจรวมถึงยังก่อให้เกิดพลังชีวิตที่หมุนเวียนเปลี่ยนแปลง
โดยไม่รู้จบ จากบนสู่ล่างเกิดเป็นละอองน้ำร่อนรอย
สู่อากาศและกลับลงสู่ด้านล่างอีกครั้ง เกิดเป็นสายน้ำที่
หมุนเวียนเกิดเป็นวัฏจักร ผลงานภาพถ่ายได้การสะท้อน
ให้เห็นถึงชีวิต ที่มีทั้งขึ้นมีทั้งลง มีสุขมีทุกข์ มีทั้งเกิดทั้งดับ
หมุนเวียนเปลี่ยนไปโดยไม่รู้จบ



ชื่อศิลปิน
Artist name อาจารย์ ยุติกร คำแก้ว
Instructor YutikornKamkhaew.

ชื่อผลงาน
ประเภท
เทคนิค
ขนาด face to face
Photographic print.
Digital Photographic.
42 x 29 cm.

แนวความคิด
"..ผู้วางเฉย.. มีสติทุกเมื่อ..
ไม่สำคัญตน...ว่าเสมอเขา..
ว่าวิเศษกว่าเขา...ว่าเลวกว่าเขาในโลก..
กิเลสของผู้นั้นไม่มีทางผู้ขึ้น.."



ชื่อศิลปิน
Artist name อาจารย์ ยุติกร คำแก้ว
Instructor Yutikorn
Kamkhaew.

ชื่อผลงาน
ประเภท
เทคนิค
ขนาด gentle touch.
Photographic print.
Convert Reversal Film
to Digital Photo.
42 X 29 cm.

แนวความคิด ..ผลิผิวกาย จะหมายหมั้น
ให้แพร่พรรณ กับเราสอง
เพียงมือน้อย ค่อยประคอง
ละลวยล่อง ละเลงรมย์..



ชื่อศิลปิน
Artist name

อาจารย์ณภัทร จันทร์อยู่
Instructor Naphat Chanyou.

ชื่อผลงาน
ประเภท
เทคนิค

Chinese Dragon.
3D Digital (Product,
Packaging),
Computer 3D.

ขนาด

50 X 50 cm.

แนวความคิด

มังกรเป็นสัตว์ที่ปรากฏในตำนานเรื่องเล่าตามภูมิภาคต่างๆ ทั่วโลกมาอย่างยาวนาน ในวัฒนธรรมความเชื่อที่ได้รับอิทธิพลชาวจีนนั้น เชื่อว่ามังกรเป็นสัตว์ศักดิ์สิทธิ์ ที่สื่อถึงความยิ่งใหญ่ความเป็นสิริมงคลความอุดมสมบูรณ์และปกป้องคุ้มครองภัยอันตรายสิ่งชั่วร้ายได้ ในความเชื่อของชาวเอเชียมังกรจึงเป็นสัญลักษณ์ที่เคารพสักการะบูชาและอยู่ในปารประกอบพิธีกรรมความเชื่อต่างๆ รูปลักษณ์ของมังกรนั้นมีลักษณะที่แตกต่างกันออกไปตามความเชื่อแต่ละพื้นที่ต่างๆ ทั่วโลกสำหรับฝั่งภูมิภาคเอเชียมังกรจะมีลักษณะตามเชื่อของจีนมีรับอิทธิพลจากการแพร่ขยายทางวัฒนธรรมในอดีตลักษณะมังกรของชาวจีนจึงเป็นภาพจำผ่านการรับรู้

ในผลงาน "มังกรจีน" เป็นการนำภาพลักษณ์ของมังกรจีนตามประเพณีที่คุ้นชินผ่านความเชื่อทางวัฒนธรรมนำมาสร้างสรรค์ขึ้นใหม่ ด้วยการสร้างรูปลักษณ์ที่ผสมเข้ากับอิทธิพลที่ได้รับผ่านสื่อจากฝั่งตะวันตกและการสร้างผลงานด้วยเทคโนโลยีสมัยใหม่

Phuket Innovation Design & Digital Art Exhibition No. 5



ผลงานนักศึกษา
▪student works▪

•Graphic design 2D digital•



ชื่อศิลปิน
Artist name

นาย พรภวิชัย กองรุณ
Mr. Phonpawis Kongroon.

ชื่อผลงาน
เทคนิค
ขนาด

The moon.
Digital Painting.
93.7 x 131.2 cm.

แนวความคิด

"The Moon" เป็นไฟในสำหรับทาโรต์ของ 1 ใบ จากทั้งหมด 78 ใบ ซึ่งได้หยิบยกเรื่องเล่าของจีนจากตำนาน ฉางเอ๋อ และนำรูปภาพหน้าไฟดั้งเดิมมาผสมผสานกันให้เกิดเป็นรูปแบบที่แปลกใหม่ แต่ยังคงสื่อถึงความหมายเดิม เพื่อให้วัฒนธรรมและเรื่องเล่าของจีนเป็นที่รู้จักในวงกว้างและมีความแพร่หลายมากขึ้นรวมไปถึงการยกระดับไฟทาโรต์ให้มีความน่าดึงดูดและแฝงไปกับวัฒนธรรมอีกด้วย



Sawanya Nuanchuen



ชื่อศิลปิน
Artist name

นางสาว สารรญา นวลชื่น
Ms. Sawanya Nuanchuen.

ชื่อผลงาน
เทคนิค
ขนาด

If we are the world .
Digital Painting.
54.2 x 67.7 cm

แนวความคิด

แนวความคิดของผลงานชิ้นนี้ได้มาจากการดูข่าวสารผ่านทางโซเชียลมีเดีย ไม่ว่าจะเป็นปัญหาไฟป่าโรงงานอุตสาหกรรม การตัดไม้ทำลายป่าภาพกองขยะที่มีมากจนเกินไปและอื่นๆอีกมากมาย จากสิ่งที่กล่าวมาข้างต้นนั้นไม่ได้เกิดเพียงประเทศใดประเทศหนึ่งแต่เกิดขึ้นทั่วทุกมุมโลก จึงนำมาสะท้อนให้เห็นว่าถ้าหากโลกหนึ่งใบคือมนุษย์หนึ่งคนและปัญหาต่างๆที่เกิดขึ้นภายในโลกคือปัญหาที่รุมล้อมคนคนหนึ่งมนุษย์คนนั้นจะสามารถรับผลกระทบจากปัญหาที่เกิดขึ้นได้มากสักเพียงใดโลกที่เช่นกันหากมนุษย์ต้องการความสดใส่โลกก็ต้องการเช่นกัน ดังนั้นผลงานชิ้นนี้จึงออกแบบให้โลกมีลักษณะเหมือนมนุษย์ที่ดูเหมือนกำลังละลายและมีปัญหาต่างๆ ที่เกิดขึ้นภายในโลกตามติดอยู่พื้นหลังเน้นใช้สีโทนมืด และให้ความรู้สึกที่เศร้าหมอง



ชื่อศิลปิน
Artist name นางสาว สารรญา นวลชื่น
Ms. Sawanya Nuanchuen.

ชื่อผลงาน
เทคนิค
ขนาด เพียงแค่กายนอก
Digital Painting,
21 x 29.7 cm.

แนวความคิด
ฉลามวาฬเป็นสัตว์จำพวกฉลามและมีขนาดตัวที่ใหญ่ดูจาก
ภายนอกแล้วอาจจะดูน่ากลัวแต่ความจริงแล้วฉลามวาฬนั้น
เป็นสัตว์ที่รักสงบและรักสันโดษไม่ว่าคนอื่นจะมองว่าฉลาม
วาฬจะดูน่ากลัวเพียงใด แต่ฉลามวาฬตัวนี้ก็ยังคงว่ายน้ำ
และใช้ชีวิตของตนเองตามเดิม ในภาพมีการวาดเด็กสาวที่
กำลังยืนมองฉลามวาฬอยู่ อยากที่จะใช้ชีวิตได้อย่างอิสระ
เหมือนฉลามวาฬไม่ต้องไปสนใจกับสิ่งที่คนอื่นพูดถึงตัวเรา
ไปต่างๆ นานา เพียงเพราะเขานั้นไม่รู้จักเราจริงๆ

ผลงานชิ้นนี้เน้นใช้สีโทนเย็นดูหม่นหมองให้ความรู้สึกเศร้า
โศกแต่ก็ยังคงมีสีที่สว่างมาตัดกันเพื่อจะสื่อว่ายังคงมีแสง
สว่างคอยผลักดันให้ออกจากความเศร้าโศกนี้อยู่

“หาดในยาง”



หาดในยาง เป็นชายหาดที่อยู่ในอุทยานแห่งชาติสิรินาถ ห่างจากสนามบินภูเก็ตเพียง 1 กิโลเมตร จึงสามารถมองเห็นเครื่องบินร่อนลงได้อย่างชัดเจน ช่วงที่เห็นเครื่องบินร่อนลงจะเป็นช่วงเดือนมกราคม-มีนาคม

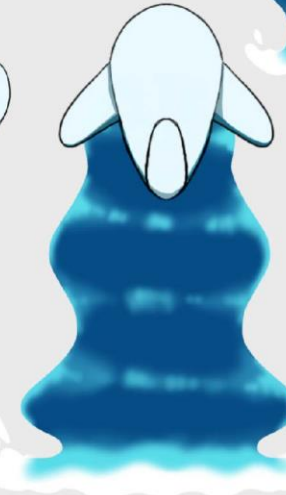

ชื่อศิลปิน
Artist name

นางสาว พัชรภณ อนันตکانนท์
Ms. Pattamon Anantakanon

ชื่อผลงาน
เทคนิค
ขนาด

หาดในยาง
Digital Painting
42 x 29.7 cm.

แนวความคิด

หาดในยางเป็นชายหาดที่อยู่ในอุทยานแห่งชาติสิรินาถห่างจากสนามบินภูเก็ตเพียง 1 กิโลเมตรจึงสามารถมองเห็นเครื่องบินร่อนลงได้อย่างชัดเจนช่วงที่เห็นเครื่องบินร่อนลงจะเป็นช่วงเดือนมกราคม-มีนาคม

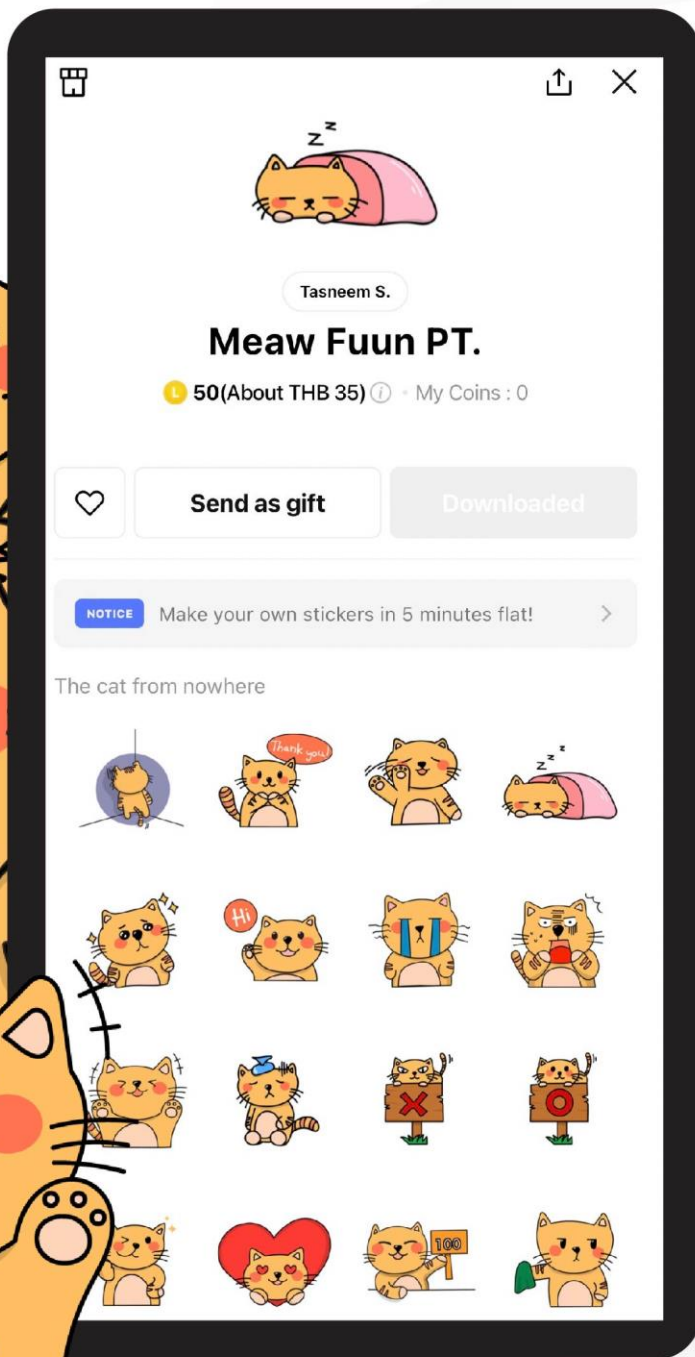
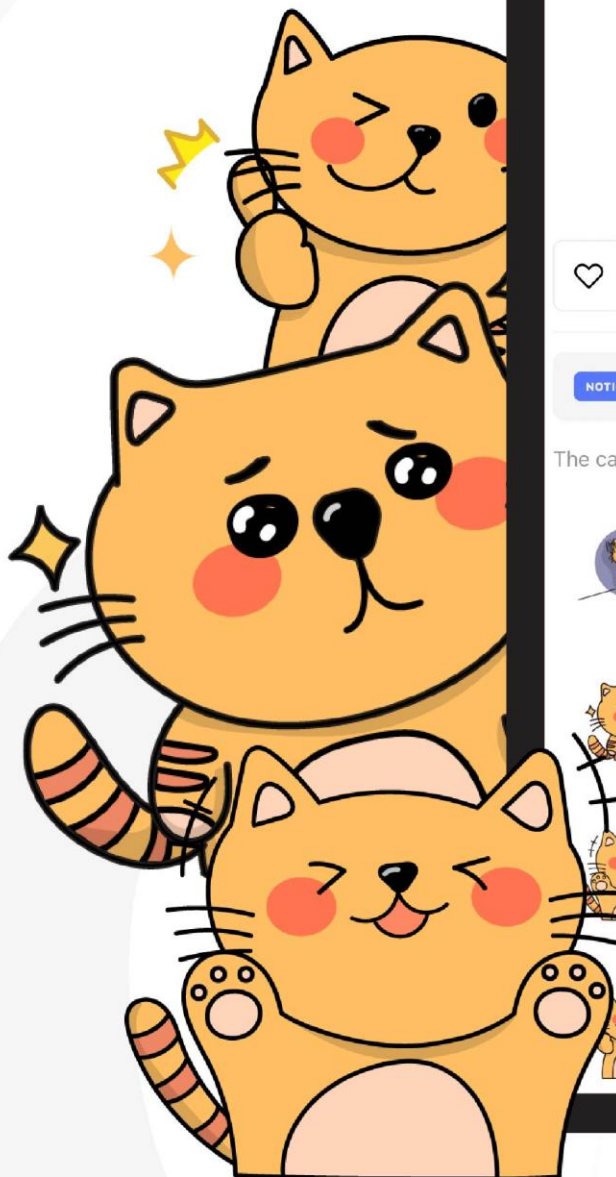

ชื่อศิลปิน นางสาว ตัสนีม สมาน
Artist name Ms. Tasneem Samarn.

ชื่อผลงาน MeawFuun PT.
เทคนิค Illustration.
ขนาด 29.7 x 42 cm.

แนวความคิด ได้รับแรงบันดาลใจจากสัตว์เลี้ยงที่บ้าน ซึ่งอุปนิสัยเหมือนแมวทั่วไป ที่ กิน นอน เดินเล่น มีนิสัยซนเล็กน้อย สีที่ใช้เป็นสีส้ม แสดงถึงความร่าเริง สดใส สนุกสนาน ซึ่งส่วนตัวเป็นคนรักแมวจึงอยากนำเสนอออกมาในรูปแบบของสติ๊กเกอร์ไลน์



ชื่อศิลปิน
Artist name

นางสาว พันธิตรา พรหมเพชร
Ms. Pantitra Prampet.

ชื่อผลงาน
เทคนิค
ขนาด

โนราเรีงระบำ
Digital Painting.
29.7 x 40 cm.

แนวความคิด

โนราเป็นวัฒนธรรมของคนภาคใต้ที่ภาคภูมิใจดิฉันตั้งจุดเด่นตรงนี้มาทำผลงานเพราะเป็นคนใ้ที่ชอบในลีลาท่าทางของโนราที่ท่าทวงท่าต่างๆสวยงามท่าแรกแรงแบบดลใจจากท่าสวัสดิของคนไทยที่บ่งบอกอย่างชัดเจน โนราท่าทวงท่ารำออกมาจากอดีตสู่โลกปัจจุบันเพื่อสืบทอดให้คนรุ่นต่อไปได้เป็นวัฒนธรรมประเพณีที่สวยงามนี้ที่เป็นความภาคภูมิใจสืบต่อให้คงอยู่ จึงออกมาเป็นผลงานชิ้นนี้

Pantitra Prampet



ชื่อศิลปิน
Artist name นางสาว พันธิตรา พรหมเพชร
Ms. Pantitra Prampet.

ชื่อผลงาน
เทคนิค
ขนาด Beautiful dream.
Digital Painting.
29.7 x 42 cm.

แนวความคิด
ความฝันที่ชอบในความสวยงามดอกไม้ที่พูดถึงผู้หญิงและผลงานชิ้นนี้ตอบโจทย์ความต้องการของตัวเองที่ชอบในสีต่างๆมารวมกันจึงออกมาเป็นความฝันที่สวยงาม



ชื่อศิลปิน
Artist name

นางสาวเกตน์นิภา ผาสุก
Ms. Katnipha Phasuk.

ชื่อผลงาน
เทคนิค
ขนาด

เวลาชีวิต
Digital Painting.
32 x 39.9 cm.

แนวความคิด

มีแรงบันดาลใจมาจากความชื่นชอบประเทศญี่ปุ่นจึงนำนิยายสำคัญของสิ่งของต่างๆมาทำเป็นผลงานชิ้นนี้ เริ่มด้วยดอกไม้ฮักกันบานะ หรือในภาษาไทยเรียกว่า ดอกพลับพลึงสีแสดเป็นดอกไม้สีแสดที่มีความเชื่อว่าเป็นดอกไม้แห่งความตาย เพราะเป็นดอกไม้มีพิษที่นิยมปลูกรอบๆหลุมศพจึงเปรียบเสมือน ความอันตราย ความแปลกใหม่ และความท้าทายในชีวิตของเราส่วนกลไกนาฬิกาที่ปรากฏในงานสื่อถึงความซับซ้อนในความคิดของตัวเองบางครั้งก็คิดมากเกินไปจนเครียด เข้มบานฝึกทอนที่ยังค้นเป็นช่วงเวลาของการเปลี่ยนแปลงเริ่มวันใหม่ของทุกวันนาฬิกาจึงซึ้งอยู่ในเวลานั้น

ผู้หญิงในรูปถือเทียน 1 เล่ม เดินอยู่ในทุ่งดอกฮักกันบานะเปรียบเหมือนชีวิตของเราบางครั้งก็จะเจออุปสรรคความแปลก ท้าทาย และความกลัว แต่สุดท้ายแล้วเราก็จะผ่านอุปสรรคนั้นไปได้เพราะชีวิตก็เป็นของเราสามารถลิขิตและเลือกเดินเองได้แต่ในไม่ช้าก็เร็วชีวิตของเราที่จะต้องมีความไปเปรียบเสมือนเทียนเล่มนี้เพราะฉะนั้นแล้วจงทำทุกๆวันให้เป็นวันที่ดีของเราและจงมีความสุขกับการใช้ชีวิต

Phuket Innovation Design & Digital Art Exhibition No. 5



ชื่อศิลปิน นางสาว เกตน์นิภา ผาสุก
Artist name Ms. Katnipha Phasuk.

ชื่อผลงาน Chinese girl.
เทคนิค Digital Painting.
ขนาด 21 x 29.7 cm.

แนวความคิด เป็นผลงานการวาดประเภทกึ่งเซมิเรียลโดยได้วาดนางแบบ
ผู้หญิงคนหนึ่งอาศัยอยู่ในประเทศจีนมีการแต่งหน้าและ
เครื่องประดับแบบสาวชาวจีนโบราณ



ชื่อศิลปิน
Artist name

นางสาว เปมิกา แท่งจ้อง
Ms. Pemika Taechong.

ชื่อผลงาน
เทคนิค
ขนาด

ยมทูตและนกแสก
Digital Painting,
65.6 x 92.8 cm.

แนวความคิด

แนวความคิดคือยมทูตและนกแสกซึ่งนกแสกเป็นความเชื่อของคatholicก่อนว่ามันเป็นนกแห่งความตายที่ถ้าเกิดว่าที่ไหนมีนกแสกและมีเสียงร้องจะทำให้เกิดสิ่งไม่ดีขึ้นมานกแสกเป็นนกอยู่คู่กับยมทูต ซึ่งยมทูตก็เป็นคนคอยเก็บวิญญาณและตัดสินเรื่องราวในชีวิตของเขาว่าจะให้วิญญาณดวงนั้นลงนรกในโพรงไม้สีส้มแดงหรือท้องฟ้าและน้ำทะเลที่เปรียบเสมือนกับสวรรค์





ชื่อศิลปิน นางสาว ธนภมล ธนวัฒน์กุล
Artist name Ms. Thanakamol Thanawatthanakul.

ชื่อผลงาน I'm born nude.
เทคนิค Montage Art and Graphic Design.
ขนาด 42 x 29.7 cm.

แนวความคิด I'm born nude ได้รับแรงบันดาลใจหลักมาจากเพลงNxde ของศิลปินกลุ่ม(G)I-DLEและมาจากนักแสดงหญิง, นักร้องหญิงในโรงละครสมัยก่อนซึ่งเวลาการทำการแสดงจะมีความสุขที่มีความเซ็กซี่เข้าถึงอารมณ์เพลง หรือการแสดงนั้นเครื่องประดับและเครื่องแต่งกายก็เป็นสิ่งสำคัญในการแสดงเช่นกัน ดังนั้นบางครั้งก็เกิดทำให้คนดูเข้าถึงอารมณ์มากเกินไปจนไม่ได้ให้เกียรติ ไม่ได้โฟกัสที่ความสามารถนักแสดงคนนั้น คำว่าnudeแปลว่า'เปลือย' ก็จริงแต่ในเนื้อหาที่จะสื่อในครั้งนี่คือ การเปลือยตัวตนที่แท้จริง หากใช้การปลดเปลื้องเสื้อผ้าภายนอกแต่อย่างใดเพราะวันคนลามกคือคุณต่างหาก



You should be Free to Make Your own Choice
 - Aladdin -

นางสาวกัญญาณัฐ อีตการ
 ชั้นปีที่ 3 6413855102



KANYANAT ITTAKAN

*Sometimes we only see how people are different from us.
 But if you look hard enough,
 you can see how much we're all alike.*
 - Jasmine -



Today's Special Moment is Tomorrow's Memories
 - Genie -



ชื่อศิลปิน
 Artist name

นางสาว กัญญาณัฐ อีตการ
 Ms. Kanyanat Ittakan.

แนวความคิด

ชื่อผลงาน
 เทคนิค
 ขนาด

Aladdin Be LOVE.
 Paper cut , Illustration.
 63 x 29.7 cm

เพียงแต่กล้าที่จะเอ่ยปากคุณสามารถสมหวังดังปรารถนา
 ในสิ่งที่คุณต้องการเช่นเดียวกับการลงมือทำให้ทุกวันของ
 คุณเป็นวันที่ดีเต็มเปี่ยมไปด้วยความรัก ความหวัง ความ
 พิเศษ ดังมีเวทมนตร์เสก



ชื่อศิลปิน นางสาว กัญญาณัฐ อิตถการ
Artist name Ms. Kanyanat Ittakan.

ชื่อผลงาน Sunflower of hope.
เทคนิค Digital painting,
ขนาด 30 x 42 cm.

แนวความคิด ดอกทานตะวันเป็นสัญลักษณ์แห่งความหวังเพราะแปลอีกความหมายคือความซื่อสัตย์ในเป้าหมายของมันเป็นดอกไม้แห่งการทนทานต่อพายุและลมฝนต่อสู้ที่จะยืนหยัดและดำรงไว้จักรต่อไป





ชื่อศิลปิน
Artist name

นางสาว ชัชฌา แสงยะรักษ์
Ms. Chatcha Saengyaruk.

ชื่อผลงาน
เทคนิค
จำนวน
ขนาด

The standard of taste.
Montage Art and Graphic Design.
2 ชั้น
42 x 29.7 cm.

แนวความคิด

ความงามไม่ได้เป็นคุณสมบัติหรือสิ่งที่อยู่ในวัตถุ แต่ความงามเป็นความรู้สึกที่อยู่ในใจ ความงามที่แท้จริงนั้นไม่มีอยู่จริง

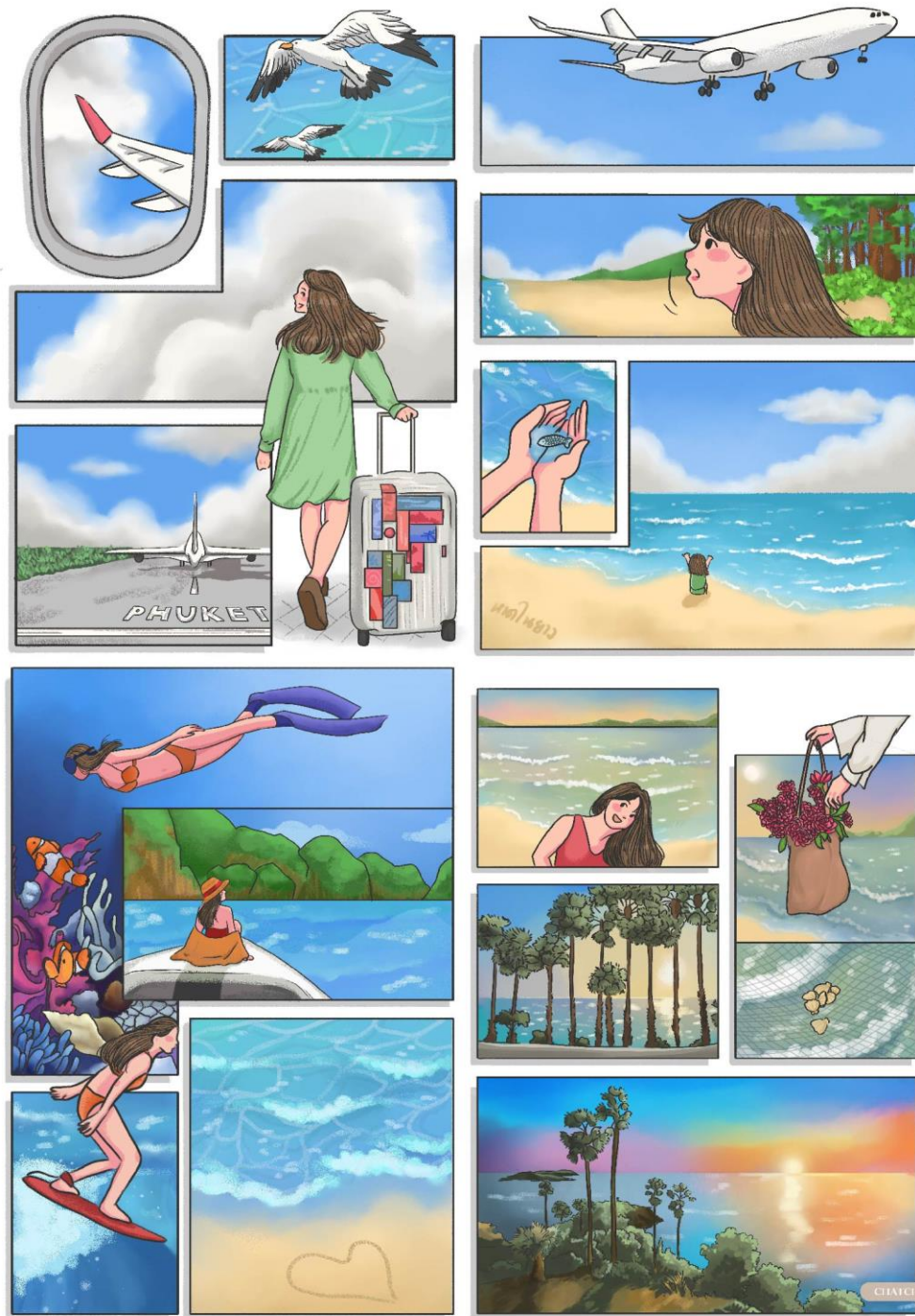

ชื่อศิลปิน นางสาว ชันณา แสงยะรักษ์
Artist name Ms. Chatcha Saengyaruk.

ชื่อผลงาน Charm of the Andaman pearl.
เทคนิค Digital Painting.
ขนาด 42 x 29.7 cm.

แนวความคิด ทะเล เป็นสถานที่พักผ่อนยอดนิยมของมนุษย์ที่เต็มไปด้วยมนต์เสน่ห์ความสนุกสนานเต็มอิ่มและอัดแน่นไปด้วยความสุขในช่วงเวลากลางวันนั้นพระอาทิตย์จะค่อยทำหน้าที่ดูแลชายหาดให้สดใสอบอุ่นไปด้วยความสดชื่น ซึ่งเมื่อใครพูดถึงภูเก็ตก็คงหนีไม่พ้นคำว่าทะเลด้วยความงดงามที่โดดเด่นไม่เหมือนใครเกาะที่มีน้ำใสดูแก้วคริสตัลสู่ทั่วโลกใต้น้ำอันอุดมสมบูรณ์มีหลากหลายกิจกรรมทางน้ำให้เล่น อีกทั้งยังสร้างความประทับใจให้กับนักท่องเที่ยวได้อย่างเสมอ

เรื่องราวการท่องเที่ยวของหญิงสาวจบจนตอนสุดท้ายเมื่อพระอาทิตย์ตกดินคือเครดิตปิดท้ายของวันที่มีชีวิตที่ดีจากผลงานสตอรี่บอร์ดนี้เป็นเพียงสถานที่บางส่วนของทะเลภูเก็ตเท่านั้น ด้วยส่วนตัวเป็นคนที่ชอบรักทะเลภูเก็ต จึงอยากถ่ายทอดผ่านผลงานชิ้นนี้ค่ะ

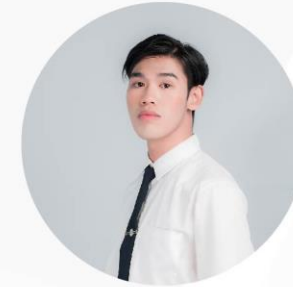

ชื่อศิลปิน
Artist name

นาย ปณัส ศรีภูวนาท
Mr. Panas Sriphuwana.

ชื่อผลงาน
เทคนิค
ขนาด

Blue Fantasy.
Digital Painting.
187.5 x 105.4 cm.

แนวความคิด

แฟนตาซีสีครามเป็นจุดที่เรื่องราวและความทรงจำมาพบกับเหมือนดาวตกสองดวงไหลผ่านไปอย่างอิสระเหมือนดอกไม้เติบโตในออบุลาฟบนท้องฟ้า ดวงดาวและแสงระยิบระยับมอบความรู้สึกถึงความสุขและความหวัง เป็นภาพที่สร้างสรรค์ขึ้นให้อารมณ์ผ่อนคลาย แต่กลับรู้สึกถึงอิสระการผจญภัยที่ใช้เป็นสีโทนเย็นที่อาจสื่อถึงความเศร้าโศก แต่องค์ประกอบและรายละเอียดของภาพทำให้รู้สึกโรแมนติก แม้ว่าเรื่องราวและความรู้สึกที่สื่อผ่านภาพนี้จะเปลี่ยนไปเป็นอย่างไรแต่ความทรงจำของผู้สร้างสรรค์ผลงานจะคงยังถูกย้ำเตือนไว้เสมอ



ชื่อศิลปิน นางสาว ลลิตา สบันงา
Artist name Ms. Lalita Sabannga.

ชื่อผลงาน far away from city.
เทคนิค Digital Painting.
ขนาด 42 x 29.7 cm.

แนวความคิด ผลงานนี้ถูกสร้างขึ้นจากความรู้สึกรำคาญกับความวุ่นวายในชีวิตที่อยู่ในเมืองเลยทำผลงานนี้ออกมาแบบเปรียบเทียบระหว่างชนบทและในเมือง

• Photographic print •



ชื่อศิลปิน นางสาว สุกธิลักษณ์ รักธาราษฎร์
Artist name Ms. Suttalak Raksarach.

ชื่อผลงาน Ladies.
เทคนิค Digital Photographic.
ขนาด 26 x 34 cm.

แนวความคิด นำเสนออารมณ์ความรู้สึกภาพถ่ายบุคคลแนว Portrait
& Glamour ของสุภาพสตรีที่งดงาม



ชื่อศิลปิน นางสาว สุกธิลักษณ์ รักษาราชกุล
Artist name Ms.Suttalak Raksarach.

ชื่อผลงาน ความงามท่ามกลางความมืดมน (beauty in the dark)
เทคนิค Digital Photographic.
ขนาด 29 x 37 cm.

แนวความคิด ความสวยงามที่อยู่ท่ามกลางความมืดมน เปรียบเสมือน
ความเป็นผู้หญิงแม้จะดูอ่อนแอ อ่อนนุ่มดั่งดอกไม้สีขาว
แต่ลึกๆ ก็มีความแข็งแกร่ง



ชื่อศิลปิน
Artist name นางสาว นัฐชญา วรรณยาต
Ms. Natchaya Wanyart.

ชื่อผลงาน
เทคนิค
ขนาด Thai style beauty.
Digital Photographic.
42 x 28 cm.

แนวความคิด
งดงามแบบไทย ใช้ชุดที่สวยงามแต่
คงความเป็นไทยในองค์ประกอบภาพ
สื่อถึงความทันสมัยในความเป็นไทย



ชื่อศิลปิน นาย ธีรภัทร ปลุกไม้ดี
Artist name Mr. Thiraphat plukmaidee.

ชื่อผลงาน ร่วมสมัย (contemporary).
เทคนิค Digital Photographic.
ขนาด 29 x 40 cm.

แนวความคิด การผสมผสานระหว่างความเป็นไทยและความสวยงามของยุคปัจจุบัน ให้เข้ากับแนวคิดหรือรูปแบบ ที่นำมาถ่ายทอดเพื่อสื่อให้เห็นถึงเครื่องประดับต่างยุคสมัยที่สามารถนำมาใช้ร่วมสมัยกับความสวยงามความงามในยุคปัจจุบันและยังเป็นการอนุรักษ์ความเป็นไทยควบคู่ไปกับการแต่งตัวของยุคปัจจุบันอย่างลงตัว



ชื่อศิลปิน
Artist name

นางสาว สุกธิดา เจริญศักดิ์
Ms. Suttida Jaroensak.

ชื่อผลงาน
เทคนิค
ขนาด

Maybe I was designed to be alone.
Digital Photographic.
28 x 42 cm.

แนวความคิด

ต้องการสื่อความเหงา เศร้า และโดดเดี่ยว เพื่อให้
เห็นอารมณ์ของคนที่อยู่ตัวคนเดียวตลอดเวลา

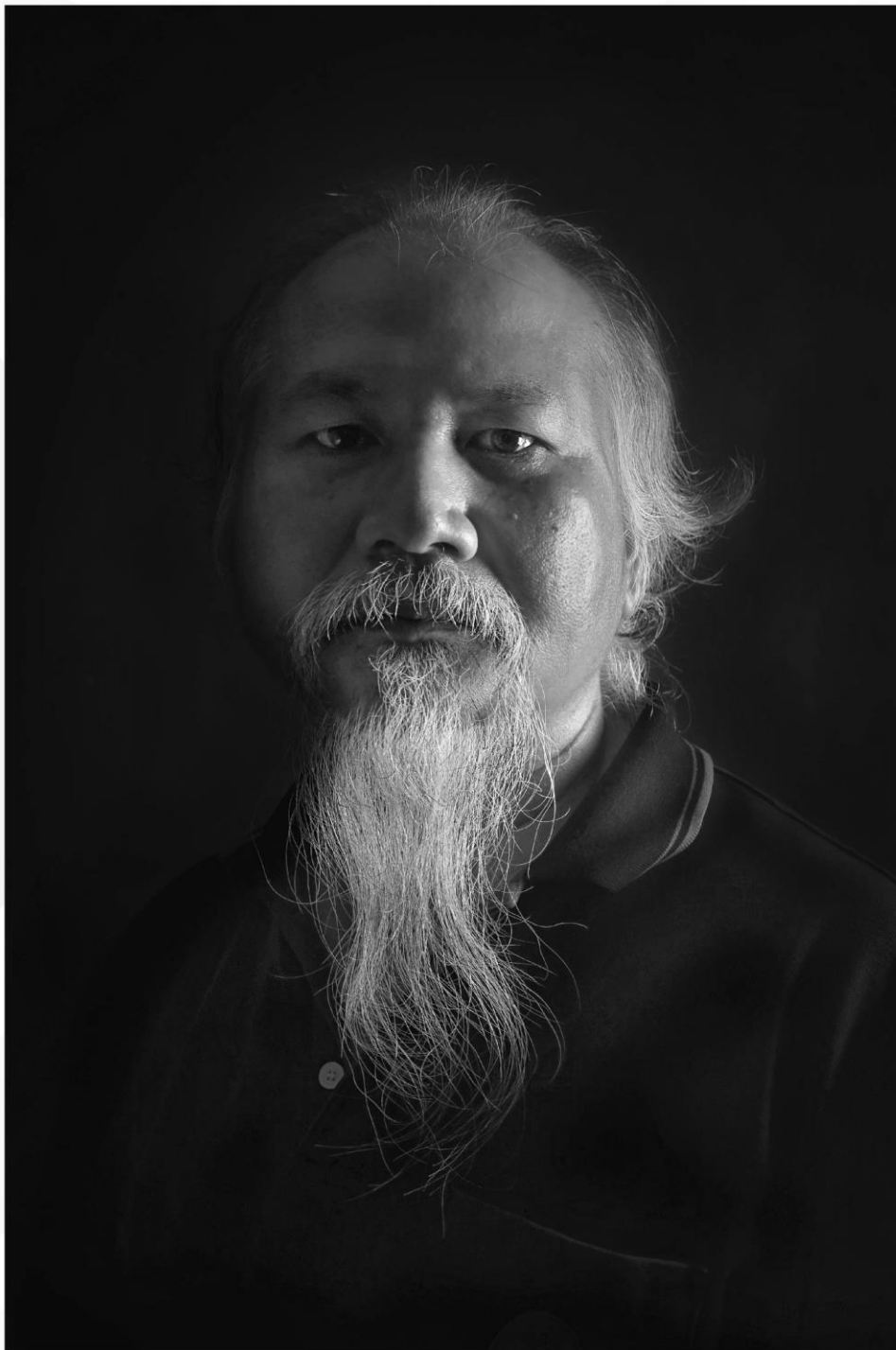

ชื่อศิลปิน
Artist name

นางสาว ปวีณา พิศแลงาม
Ms. Paweena Pitlaengam.

ชื่อผลงาน
เทคนิค
ขนาด

Middle Aged Man.
Digital Photographic.
28 x 42 cm.

แนวความคิด

แนวความคิด(Concept)ได้แรงบันดาลใจมาจากความรู้สึก
ของผู้ชายวัยกลางคนที่มองแล้วให้ความรู้สึกนิ่งเงียบโดด
เดี่ยว หรือโศกเศร้าถ่ายทอดความรู้สึกผ่านภาพขาวดำ



ชื่อศิลปิน
Artist name

นางสาว ชุติกาญจน์ รักไทย
Ms. Chutikan Rakthai.

ชื่อผลงาน
เทคนิค
ขนาด

ผู้หญิงสตรอง
Digital Photographic
29 x 42 cm.

แนวความคิด

ทำอินแบบ เซ็กซี่ มั่นคง ผู้หญิงสตรอง และใบหน้าสื่ออารมณ์ที่หลากหลาย อาจจะเศร้าหรือเครียดอยู่หรือเขินอาย หรือมีความสุข ก็ไม่มีใครรู้ได้ ว่าคิดอะไรอยู่” บางสิ่งบางอย่างในชีวิตไม่ต้องดีที่สุดในแบบไม่ทุกข์ก็สุขใจแล้ว”



ชื่อศิลปิน นางสาว อาวินันท์ สุพรรณชนะบุรี
Artist name Ms. Aweenan Suphanchanaburee.

ชื่อผลงาน มะเขือเทศในยามเช้า
เทคนิค Digital Photographic
ขนาด 26 x 39 cm.

แนวความคิด เป็นการวางรูปแบบของผักในยามเช้าคือมะเขือเทศในถ้วยไม้ สีแดงของมะเขือเทศ เมื่อกระทบกับแสงตอนเช้า ทำให้เกิดผิวที่แวววาวดูน่ารับประทานและยังดึงความเด่นของสีแดงออกมาให้เด่นชัดสดใส



ชื่อศิลปิน
Artist name

นางสาว อภิตยา สำเภาทอง
Ms. Athitaya Sampaotong.

ชื่อผลงาน
เทคนิค
ขนาด

ความเหมือนที่แตกต่าง
Digital Photographic.
29 x 40 cm.

แนวความคิด

ความเหมือนของรูปทรง และความแตกต่างของสี เมื่อจัดองค์ประกอบให้อยู่ด้วยกันแล้ว ต่อให้ภายนอกเหมือนกันอย่างไรสุดท้ายก็มีความแตกต่างในตัวเองออกมาให้เห็นได้ชัดเจน



ชื่อศิลปิน
Artist name

นาย นภัสกร จินดาร์รัตน์
Mr. Napatsakorn jindarat.

ชื่อผลงาน
เทคนิค
ขนาด

แฮมเบอร์เกอร์ สไตส์บาร์
Digital Photographic.
42 X 28 cm.

แนวความคิด

งานชิ้นนี้ถ่ายออกมาให้เหมือนอยู่ในร้าน
บาร์ให้ชวนดึงดูดมีความน่าสนใจในอาหาร
และบรรยากาศของบาร์และการจัดเรียง
ให้เป็นเซตอาหารเข้ามาอยู่ในรูปเดียว



ชื่อศิลปิน นางสาว ภัทรกร โลหะนำเจริญ
Artist name Ms. Patraporn Lohanumjaroen.

ชื่อผลงาน สาวงาม
เทคนิค Digital Photographic.
ขนาด 42 x 28 cm.

แนวความคิด อยากนำเสนอผลงานโดยสายตาสามารถสื่ออารมณ์ของ
นางแบบออกมา “คุณคิดว่านางแบบกำลังคิดอะไรอยู่” ใน
แบบภาพถ่าย Glamour

•Product•

โคมไฟนิภาไทย



ได้รับแรงบันดาลใจมาจากรูปร่างทรง
ของ ปลาทอง ดอกบัว และการกระเพื่อม ของน้ำ
ซึ่งนำมาผสมผสานให้ความรู้สึกถึงความเป็ไทย
ร่วมกับความเชื่อทางศาสนา อย่างดอกบัว เป็
สัญลักษณ์ของความอุดมสมบูรณ์ การเกิด และ
ความเป็นิรันดร์ ปลาทอง เป็สัญลักษณ์ของ
การมีเงินทองส่นหลตาม یشคสาม และความมั่งคั่ง



เมื่อนำมารวมกัน หมายถึง ทองคำและ
หยกที่อยู่ด้วยกัน สิ่งเหล่านี้จึงถูกนำเสน่อออก
มาในรูปแบบของลายฉลุบนโคมไฟ ที่เหมาะ
สำหรับตกแต่งบ้านเสริมความเป็สิริมงคล

นางสาว ชันษา แสงยะธิกษ์ นาย สิทธิกร กอดกั้ง
นางสาว ธนภล อนุวัฒนกุล นาย ณัฐพงศ์ พงศ์โคชน
นาย วรุตม์ ลิ้มบณี นาย สหรัฐ จรุงสันติยะ

สาขา นวัตกรรมนการออกแบบและดิจิทัลอาร์ต



ชื่อศิลปิน
(กลุ่ม)

นางสาว ชันฉา แสงยะรัตย์
นางสาว ธนกมล ธนวิฑฒบกุล
นาย สหรัฐ จริ่งสันเทียะ
นาย ณัฐพงษ์ พงศ์โกชัย
นาย สิกธีรกร ทอดทึง
นาย วรุฒ ลิ้มมณี

ชื่อผลงาน
เทคนิค
ขนาด

โคมไฟนิภาไทย
Illustration.
20 x 40 cm. / 20 x 20 cm.

แนวความคิด

ได้รับแรงบันดาลใจจากรูปร่างรูปทรงของ
ปลาทอง ดอกบัวและการกระเพื่อมของ
น้ำ ซึ่งนำมาผสมผสานให้ความรู้สึกถึง
ความเป็นไทยร่วมกับความเชื่อทางศาสนา
อย่างดอกบัว เป็นสัญลักษณ์ของความ
อุดมสมบูรณ์การเกิดและความเป็นนิรันดร์

ปลาทอง สัญลักษณ์ การมีเงินทอง
ล้นหลาม โชคลาภ และความมั่งคั่งเมื่อนำ
มารวมกัน หมายถึง ทองคำและหยกที่อยู่
ด้วยกันสิ่งเหล่านี้จึงถูกนำเสนอออกมาใน
รูปแบบของลายฉลุโคมไฟที่เหมาะสมสำหรับ
ตกแต่งบ้านเสริมความเป็นสิริมงคล

•Packaging•



ชื่อศิลปิน
Artist name นาย สหรัฐ จริงสันเทียะ
Mr. Saharat Chingsanthia.

ชื่อผลงาน
เทคนิค
ขนาด
จำนวน
อาหารชุดกับแกล้ม
Illustration.
42 x 59,4 cm.
2 แบบ 6 ชั้น

แนวความคิด "อ้อมร่อยทุกมือ" นำสไตส์อาหารชุดแบบสำหรับที่เป็นชุดอาหารคาวหวานและปิ่นโตมาปรับใช้ในการออกแบบกล่องบรรจุภัณฑ์ใส่อาหารชุดเซตกับแกล้มที่มีหลักการกินที่หลากหลายโดยการจับคู่อาหาร

โดยมีทั้งหมด 4 ชั้นในชั้นหนึ่งใส่เป็นแกงหรือต้มแช่ส่วนในชั้นสองใส่กึ่งแช่น้ำปลาชั้นที่สามใส่ลาบและชั้นที่สี่ใส่หนังไก่ทอด,สามชั้นทอด,คอหมูย่าง,ถั่วทอดเกลือ

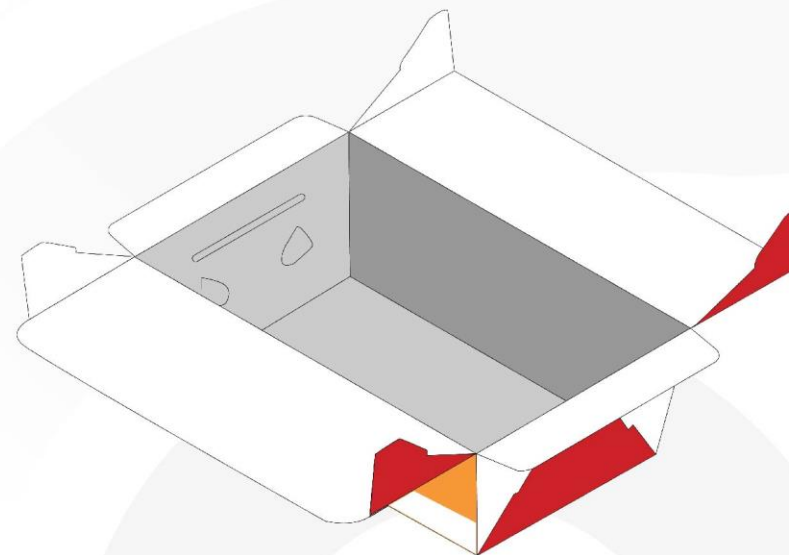
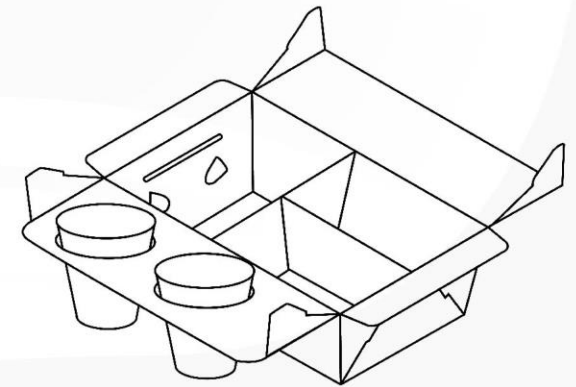
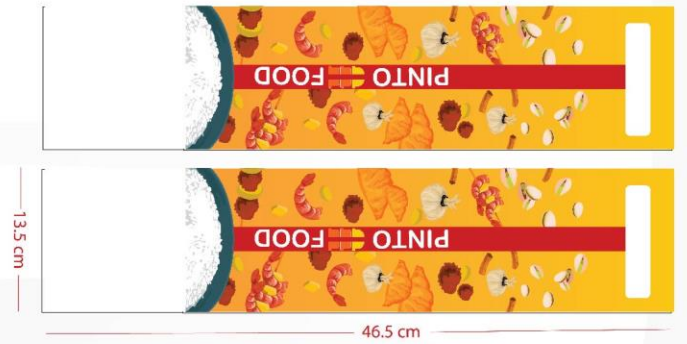
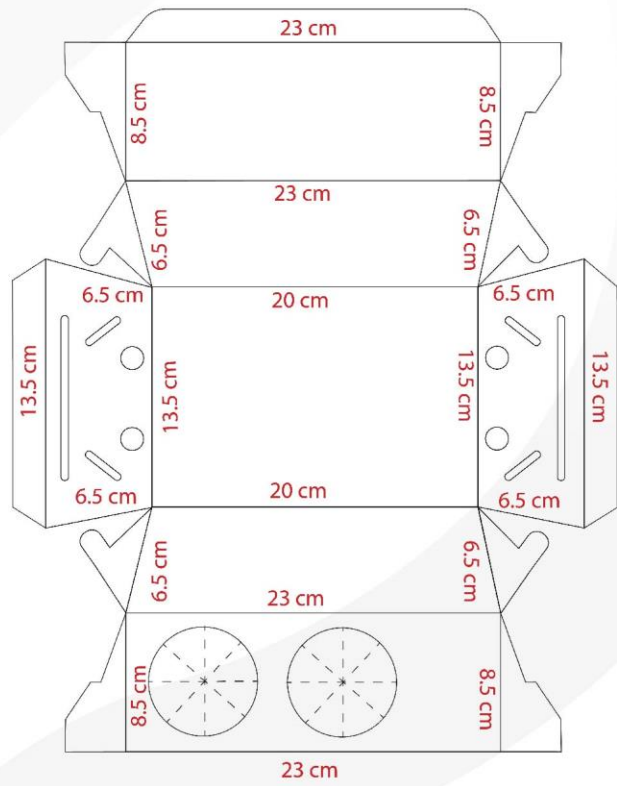

• 3D Digital •



ชื่อศิลปิน
Artist name

นางสาว พณิตนันท์ ส่องศรี
Ms. Panitnun Songsri.

ชื่อผลงาน
เทคนิค
ขนาด

Chactiss.
Computer 3D.
29.7 x 42.0 cm.

แนวความคิด

แนวความคิด การออกแบบคาแรคเตอร์ดีไซน์ที่ได้รับแรงบันดาลใจจากลักษณะทางกายภาพของต้นกระบองเพชรที่เติบโตภายใต้ความแห้งแล้งท่ามกลางทะเลทรายแต่ก็สามารถเติบโตได้แม้ในสภาพแวดล้อมที่แสนโหดร้าย นำมาสร้างสรรค์เป็นCharacter Cactiss ตัวละครที่เป็นตัวแทนของนักสู้ ผู้มีความมุ่งมั่น พร้อมต่อสู้ทุกอุปสรรคด้วยจิตใจที่มีคุณธรรมเหมือนกับต้นกระบองเพชรที่เติบโตท่ามกลางทะเลทรายเพื่อหล่อเลี้ยงผู้สัญจรที่กระหาย

โจรกระจอก

Chart Design

ลักษณะภายนอก (Appearance)

เพศชาย / ส่วนสูง 135cm. / น้ำหนัก 60kg. / หัวสีดำ / ใส่หมวก / ลงตัวสีฟ้า / อายุ 13ปี

ลักษณะนิสัย (Characteristics)

เด็กขี้กลัวชอบระแวงทุกอย่าง แต่ยังชอบทำขายตัวเองในทางที่ผิด คือ การลักเล็กขโมยน้อยเป็นชีวิตจิตใจ

ภูมิหลัง (Background)

เกิดในครอบครัวที่แสนทรหด มีคนรับใช้หลายคน และ ถูกหลอกลวงตั้งแต่วัยเด็กถึง 8 ขวบเลยทีเดียว ฝึกส่งไปโรงเรียนตั้งแต่ยังเด็ก มีเพื่อนเล่นไม่กี่คน แต่มีแม่ที่ดุมากและดุด่า อายากหรือขายหรือลืมคิดด้วยการบราวด์ หรือ ให้อิสระต่อบุ โดยเป็นของที่ตัวเองตั้งใจทำนั้น ไม่ใช่เงินหรือของราคาที่บ้าน ตัวเองเลยตัดสินใจหนีออกจากบ้านไปทำตามที่ใจตัวเองอยาก โดยการเป็นโจร แต่ถึง ประสิทธิภาพและความปีศาจตนเอง เลยทำให้ถูกจับได้บ่อยครั้ง ตำรวจหรือชาวบ้านเลยให้ฉายานามว่า โจรกระจอก

ทัศนคติ (Attitude)

ลึกลับ / ซื่อแวม/ขี้กลัว / ไม่ชอบคนหมู่มาก / ชอบอยู่คนเดียว

การแต่งตัว (Costume)

ใส่หมวกโกลนสีดำหรือขาวตามสถานการณ์ ไม่ใส่เสื้อ ใส่เสื้อกระดุมและกุหลาบเต็มตัว เจ็บเท่าแปลอ
อาวุธ - ปืนเล็กน้ำหนักเบาและคมมาก แต่ไม่ทำลายกายและหัวใจเหมือนใครบางคน



ชื่อศิลปิน นาย กติกา อวระภาค
Artist name Mr. Katika Arwapak.

ชื่อผลงาน โจรกระจอก
เทคนิค Computer 3D.
ขนาด 29.7 x 42.0 cm.

แนวความคิด เด็กขี้กลัวชอบระแวงทุกอย่างแต่ยังชอบทำขายตัวเองในทางที่ผิด คือ การลักเล็กขโมยน้อยเป็นชีวิตจิตใจ เกิดในครอบครัวที่แสนทรหด มีคนรับใช้หลายคน และ ครอบครัวของตัวเองนั้นสูงถึง 8 ชั้นเลยทีเดียว มีรถสปอร์ตไปส่ง รร. ตั้งแต่ยังเด็ก มีเงินวันละนับไม่ถ้วน แต่มีวันหนึ่งที่รู้สึกนึกคิดว่าอยากที่จะช่วยเหลือสังคมด้วยการบราวด์หรือให้สิ่งของต่างๆ โดยเป็นของที่ตัวเองหาได้เท่านั้น ไม่ใช่เงินหรือของจากที่บ้านตัวเองเลยตัดสินใจหนีออกจากบ้านไปทำตามในสิ่งที่ตัวเองหวังโดยการเป็นโจรแต่ด้วย ประสบการณ์และความโປ้ะของตนเองเลยทำให้ถูกจับได้บ่อยครั้งตำรวจหรือชาวบ้านเลยให้ฉายานามว่า โจรกระจอก



ชื่อศิลปิน
Artist name

นายหฤฤทธิ์ ฝรั่ง
Mr. Hakrit Phuengrang.

ชื่อผลงาน
เทคนิค
ขนาด

มุมมองความทรงจำ
Computer 3D.
29.7 x 42.0 cm.

แนวความคิด

มุมมองความทรงจำวัยเด็กของผม มันคือมุมมองโปรดของ คุณพ่อสร้างเป็นภาพเก็บไว้แทนความทรงจำก่อนที่ความทรงจำจะหายไปกับพ่อของผมที่จากจากไปแล้ว



CHARACTER DESIGN CHART

ภูมิหลัง/ประวัติ

Ai เพลกวินที่ถูกสร้างมา ให้มีความขี้สงสัย เพื่อจะได้ค้นคว้าคำตอบด้วยตนเอง ซึ่งเลียนแบบมาจากพฤติกรรมของมนุษย์ โดยเรื่องที่ค้นคว้าอยู่คือเรื่องศิลปะ เพราะเป้าหมายขององค์กรคือ การศึกษาว่า Ai สามารถสร้างงานศิลปะของตัวเอง จากการสะสมประสบการณ์ การหาข้อมูล การเลียนแบบ การศึกษางานศิลปะได้หรือไม่



Concept

Ai เพลกวินที่ศึกษางานศิลปะชอบมนุษย์เพราะอยากสร้างสรรคงานศิลปะของตัวเองสักครั้ง

ท่าทาง/บุคลิก

ซุกซน อยู่ไม่นิ่ง

ความชอบ

ชอบแอปเปิ้ล, การดูงานศิลปะ-ที่หอศิลป์

พฤติกรรม

ขี้เล่น, ขี้สงสัย, อยากรู้ทุกอย่าง, ซนมาก

ลักษณะภายนอก

ไม่มีเพศ อายุ 2 ขวบ

การแต่งกาย

ชอบใส่หมวกเบเรต์ทรงแอปเปิ้ลและใบไม้คู่อยู่ได้หมวก

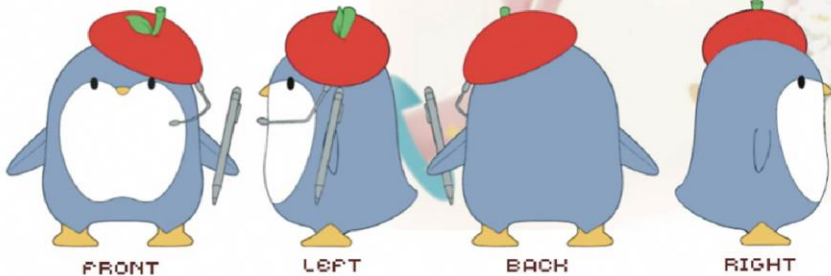

Virada Ongvinkarn Ind 6213855127



ชื่อศิลปิน
Artist name

นางสาว วิรดา องค์กรวิมลการ
Ms. Virada Ongvinkarn.

ชื่อผลงาน
เทคนิค
ขนาด

Penguin ai.
Computer 3D.
29.7 x 42.0 cm.

แนวความคิด

แนวความคิด Ai เพลกวินถูกสร้างมาให้มีความขี้สงสัย เพื่อจะได้ค้นคว้าคำตอบด้วยตนเอง ซึ่งเลียนแบบมาจากพฤติกรรมของมนุษย์ โดยเรื่องที่ค้นคว้าอยู่คือเรื่องศิลปะ เพราะเป้าหมายขององค์กรคือการศึกษาว่า Ai สามารถสร้างงานศิลปะของตัวเอง จากการสะสมประสบการณ์ การหาข้อมูล การเลียนแบบ การศึกษางานศิลปะได้หรือไม่



ชื่อศิลปิน นางสาว บุษกร บุญทอง
Artist name Ms. Bootsakorn Boonhong.

ชื่อผลงาน ผลงานย้อนเวลา
เทคนิค Computer 3D.
ขนาด 29.7 x 42.0 cm.

แนวความคิด แนวคิด เริ่มจากการที่ได้เห็นโทรทัศน์โบราณในยุค 90 แล้ว
ทำให้นึกถึงตอนที่ยังเป็นเด็กย้อนไปในช่วงระยะเวลาหนึ่ง
ถึงแม้จะเป็นช่วงเวลาที่ผ่านมาแล้วก็ตามแต่ก็ยังมีความสุข
เสมอ



• Project •

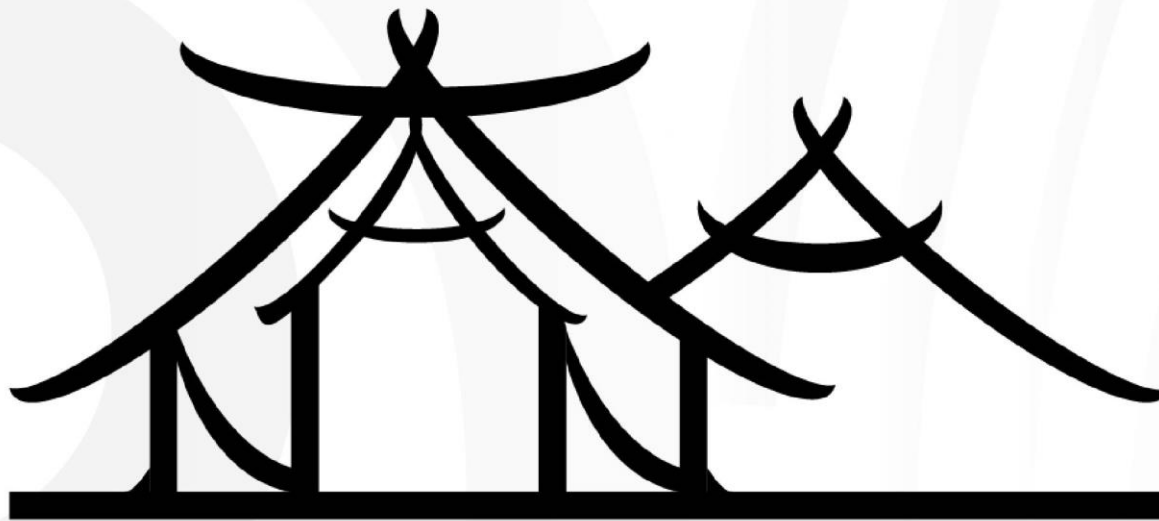

BANN-KANAN

บ้านขนน



ชื่อศิลปิน
Artist name

นาย ชัยขวัญ อริยานนท์วิทย์
Mr. Saikwan Ariyanonthawit.

ชื่อผลงาน

การออกแบบ Corporate Identity, "ชุมชนบ้านขนน เพื่อส่งเสริมภาพลักษณ์ และการท่องเที่ยวโดยชุมชน"

ประเภท
เทคนิค
ขนาด

Graphic design.
Corporate Identity โปรแกรม Illustration.
15 x 8 cm.

แนวความคิด

"ทันสมัย สื่อถึงอัตลักษณ์ สร้างความจดจำ" โดยนำไปสร้างเป็น corporate identity ของชุมชนบ้านขนนบนพื้นที่หลากหลายเช่นบนผลิตภัณฑ์ต่างๆบนป้ายโฆษณา และสื่อออนไลน์ ทำให้เป็นที่รู้จักแก่นักท่องเที่ยวมากยิ่งขึ้น





ชื่อศิลปิน
Artist name

นาย อัษฎา อะหลี
Mr. Atsada Alee.

ชื่อผลงาน

การออกแบบประติมากรรมสัญลักษณ์ เพื่อส่งเสริม
การท่องเที่ยวของชุมชนเกาะสิเหร่

ประเภท
เทคนิค
ขนาด

Model , 3D
ประติมากรรม ,blender.
โมเดลขนาดจำลอง ความสูง 15 cm.

แนวความคิด

"อบอุ่น"

1.โดยการนำอัตลักษณ์ของชุมชนเกาะสิเหร่ คือ รูป
ทรงของลิง มาสร้างสรรค์เป็นประติมากรรมติดตั้ง
บริเวณหาดศิลาพันธ์ ซึ่งเป็นสถานที่ท่องเที่ยวของ
ชุมชน

2.มีการใช้รูปทรงของความเป็นครอบครัว (พ่อ แม่
ลูก) ซึ่งสื่อถึงความรักความอบอุ่น มานำเสนอในรูป
แบบประติมากรรมติดตั้งบริเวณพื้นที่ดังกล่าว เพื่อ
เพิ่มมูลค่าให้กับพื้นที่

3.มีการออกแบบพื้นที่ที่มีการรองรับประติมากรรม
และการใช้งานพื้นที่ ที่หลากหลาย



โมเดล 1

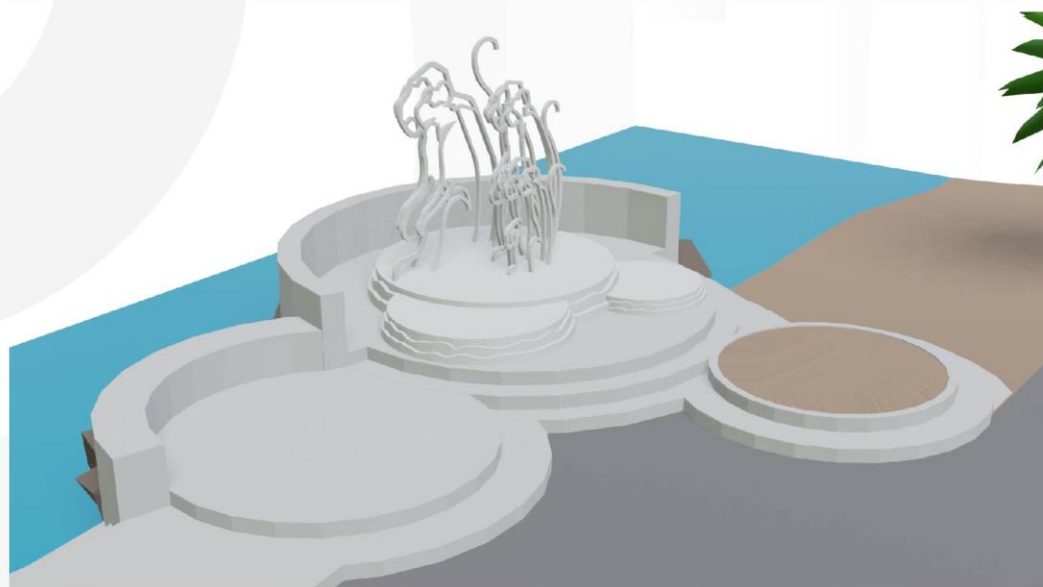

โมเดล 2

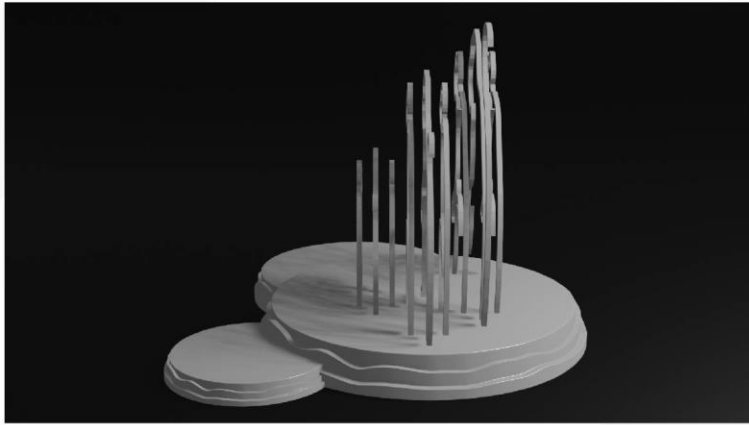

มุมมองด้านขวาฐานกลม



มุมมองด้านบนฐานกลม

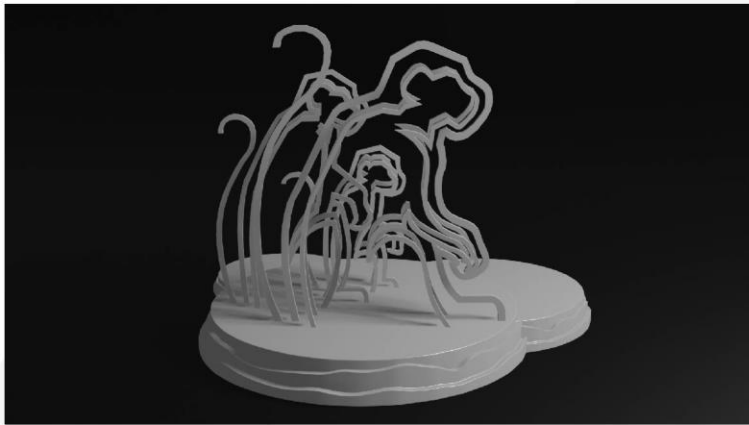

มุมมองด้านหลังฐานกลม

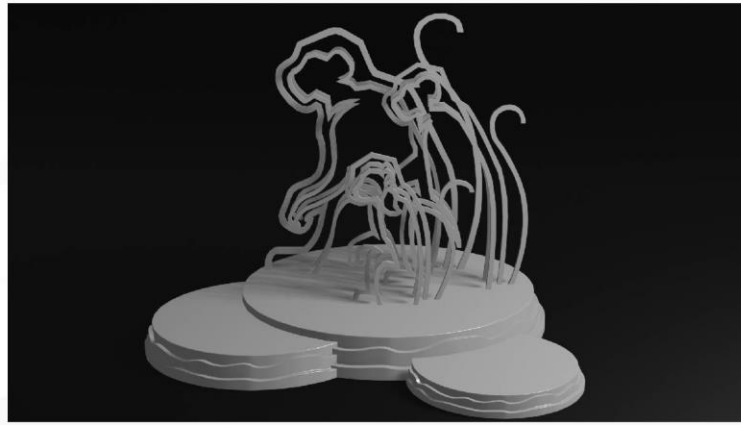

มุมมองด้านซ้ายฐานกลม

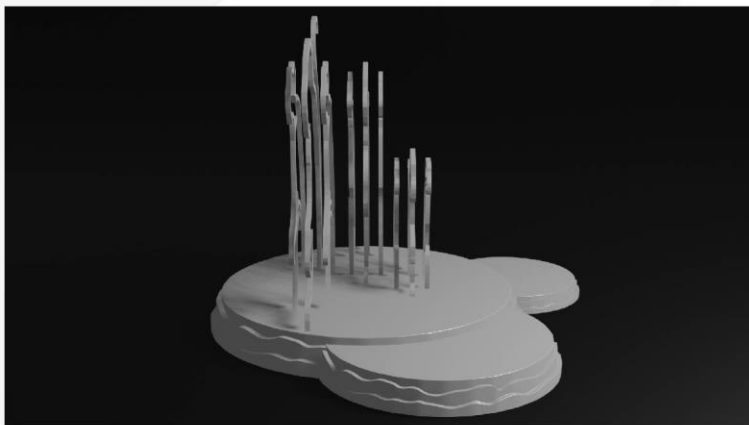

มุมมองด้านซ้าย



มุมมองด้านขวา



ชื่อศิลปิน
Artist name

นาย ภูวดล มณีปกรณ์
Mr.Poowadon Maneepakorn

ชื่อผลงาน
ประเภท
เทคนิค
จำนวน
ขนาด

Beauty privilege in 3 different views
Graphic design.
Digital collage art.
6 ชิ้น
42 x 29.7 cm.

แนวความคิด

จากการสังเกตและศึกษาประเด็นปัญหาของความลำเอียงในสังคมที่ทำให้คนที่รูปร่างหน้าตาตรงตามมาตรฐานความงาม (beauty standards) ได้รับสิทธิพิเศษ และโอกาสมากกว่าคนทั่วไป ซึ่งเป็นปัจจัยที่อยู่คู่กับสังคมมาอย่างสอดคล้องในทุกอาชีพทุกช่วงวัยจึงอยากให้งานชิ้นนี้เป็นสื่อหนึ่งที่ทำให้ผู้ที่พบเห็นนั้นได้เรียนรู้และเข้าใจถึงประเด็น "Beauty Privilege" ในสังคมและได้ตระหนักถึงการเลือกปฏิบัติหรือการเหยียดโอกาสให้คนกลุ่มหนึ่งโดยการเลือกจากรูปลักษณ์ภายนอกมากกว่าความสามารถซึ่งเป็นการเอื้อให้เกิดเหตุการณ์ที่สื่อไปถึงการเลือกปฏิบัติหรือ Privilege ผมจึงอยากใช้ผลงานชิ้นนี้เป็นสื่อให้ทุกคนได้รับรู้ถึงปัจจัยของปัญหาและไม่ทำการกระทำที่เป็นการสนับสนุนสิทธิพิเศษในรูปแบบใดก็ตาม

Collage 1

ภาพนี้ต้องการแสดงออกถึงการจำกัดกรอบของความงามว่าแบบนี้เท่านั้นคือคนที่หน้าตาดีที่จะได้รับสิทธิพิเศษกว่าผู้อื่นแต่ตัวเขานั้นก็ต้องพยายามให้สวยตามมาตรฐานของผู้อื่นจนเริ่มเสียตัวตนของตัวเอง



Collage 2

ภาพนี้ต้องการแสดงออกถึงการลุ่มหลงอยู่ในกรอบของความสวยงามแม้รู้ว่าสิ่งนั้นคือกรอบที่มีกรอบมาตรฐานความสวยจนส่งผลให้เกิด Standard และ Privilege ต่างๆแต่เราก็ยังเลือกที่จะสนใจและทำให้มันเกิดขึ้นมา

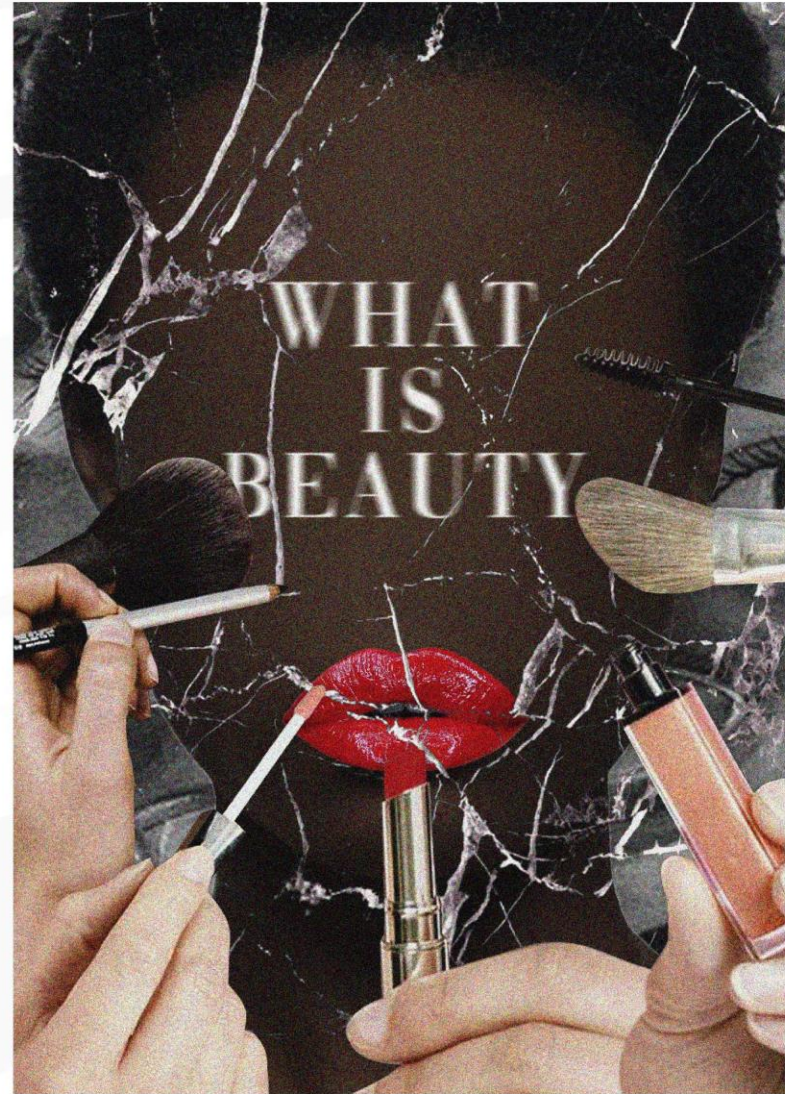

Collage 3

ภาพนี้ต้องการสื่อสารว่าอะไรคือความสวยใครเป็นคนนิยามว่าสิ่งนี้คือสวยทำไมเราต้องแต่งเติมเพื่อให้เราสวยตรงตามกับผู้อื่นเมื่อเราเริ่มถูกคิดและตระหนักถึงปัญหาการเกิดPrivilegeต่างๆก็จะลดน้อยลง



Collage 4

ภาพนี้ต้องการสื่อว่า ผู้ที่มีความงามตรงตามมาตรฐานนั้นก็จะได้รับโอกาสต่างๆก่อนผู้อื่นเสมอ

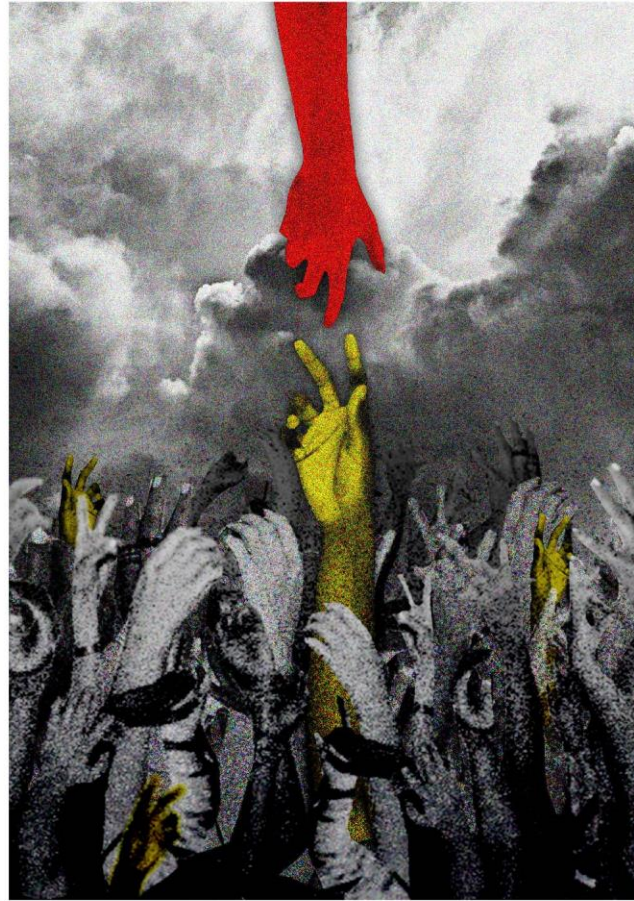

Collage 5

ภาพนี้ต้องการสื่อว่า ผู้ที่มี Beauty standard ก็จะได้เด่นออกมาจากผู้อื่นเหมือนมีแสงSpotlightส่องตัวอยู่ตลอดเวลาพร้อมที่จะได้รับโอกาสมากกว่าผู้อื่นอยู่เสมอไม่ว่าจะเป็นเมื่อไรก็เป็นที่ยึดตามองและได้รับการดูแลที่ดี



Collage 6

ภาพนี้ต้องการสื่อว่าบางครั้งความสามารถของเราที่ไม่ได้เป็นตัววัดว่าเราจะได้รับโอกาสที่เหมาะสมกับความสามารถของเราถ้าในสังคมยังมี Beauty privilege



น.ชจร วาหลง

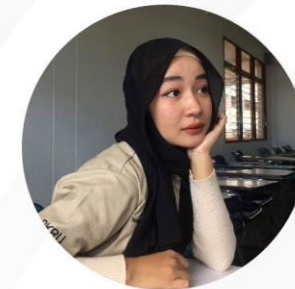

ชื่อศิลปิน
Artist name

นางสาว นุชจรี วาหลง
Ms. Nutjaree Walong.

ชื่อผลงาน
ประเภท
เทคนิค
ขนาด

Trashion Season.
Model.
การเย็บ
66 x 96.5 นิ้ว

แนวความคิด

ปัญหาขยะล้นโลกยังคงเป็นปัญหาสำคัญต่อการพัฒนาสังคม และสิ่งแวดล้อม ในปัจจุบันเกิดปัญหา เช่น ขยะเน่าเหม็น น้ำเน่าเสีย เป็นต้น ปัญหาดังกล่าวทำให้เกิดมลพิษทางอากาศเพราะยิ่งนานเข้าขยะก็มากขึ้นเกิดปัญหาต่อสุขภาพของบุคคลและสิ่งแวดล้อมเป็นเวลายาวหลายสิบปีที่หน่วยงานต่างๆ พยายามช่วยกันแก้ไขปัญหาที่เกิดขึ้นจากขยะแต่คนส่วนใหญ่ก็ละเลยไม่สนใจถึงผลกระทบที่จะตามมาโดยบางที่อาจจะเกิดปัญหาขยะที่มากเกินไปทำให้สุขภาพของประชาชนที่อยู่บริเวณนั้นเป็นโรคเกี่ยวกับทางเดินหายใจ โรคจากการติดเชื้อ โรคมะเร็ง มีขยะล้นถึงขยะจะทำให้สัตว์ต่างๆ เช่น หมู สุนัข แมลงสาบ หนอน มากุ้ยเขี่ยขยะทำให้กระจัดกระจายไปทั่วพื้นที่และทำให้พื้นที่บริเวณนั้นสกปรกส่งกลิ่นเหม็นและไม่มีใครที่คิดอยากจะเก็บเพราะคิดว่าไม่ใช่หน้าที่ของตน

ทางผู้จัดทำเล็งเห็นถึงปัญหาพลาสติกที่เป็นขยะที่มีเปอร์เซ็นต์สูงและใช้เวลาย่อยสลายนานกว่าขยะอื่นๆ จึงมีแนวคิดการนำพลาสติกมา Upcycle ใหม่ เป็นคอลเล็กชันเสื้อผ้าและของใช้สำหรับฤดูฝนซึ่งสามารถนำมาต่อยอดเป็นธุรกิจแปรรูปจากขยะได้

ภูเขา
mountain life



ทุ่งนา
life in the fields



ทะเล
sea life



Dr.Pichanun
WALL ART
PHUKET BANGTAO



ชื่อศิลปิน
Artist name นางสาว ปวีณา พิศแลงาม
Ms. Paweena Pitlaengam.

ชื่อผลงาน
ประเภท
เทคนิค street art เขานาเล
Graphic design.
ออกแบบ sketch ในคอนเซป
เขานาเลจากนั้นออกแบบโดย
โปรแกรม sketch up และ
สร้างโมเดล 3 มิติ Corporate
Identity โปรแกรม

ขนาด 26 x 103 cm.

แนวความคิด

แนวความคิด street art บ้านบางเทาเกี่ยวกับงานกราฟิก ที่ทำให้ผนังมีชีวิตบนถนน
สายต่าง ๆ ในชุมชนบ้านบางเทาด้วย concept เขา นา เล

เขา นา เล หมายถึง 3 ช่วง ที่ถ่ายทอดวิถีชีวิตบนผนังโดยวิถีชีวิตของคนในพื้นที่
บ้านบางเทาในอดีต รอบ ๑ ปี (๔-๔-๔ เดือน) ถ่ายทอดเป็นงานศิลปะบน
กำแพง Wall Art เป็นการบันทึกเรื่องราวของพื้นที่บางเทา

- เดือนที่ 1 - 4 ขึ้นภูเขาเพื่อเก็บผลไม้ที่อุดมสมบูรณ์
- เดือนที่ 5 - 8 ทำนา ปลูกข้าวถือเป็นอาชีพของชุมชนบ้านบางเทา
และเป็น อาชีพหลักของชาวไทย
- เดือนที่ 9 - 12 ลงทะเลเพื่อทำประมงถือว่าเป็นกำลังหลักในเรื่อง
การผลิตอาหาร

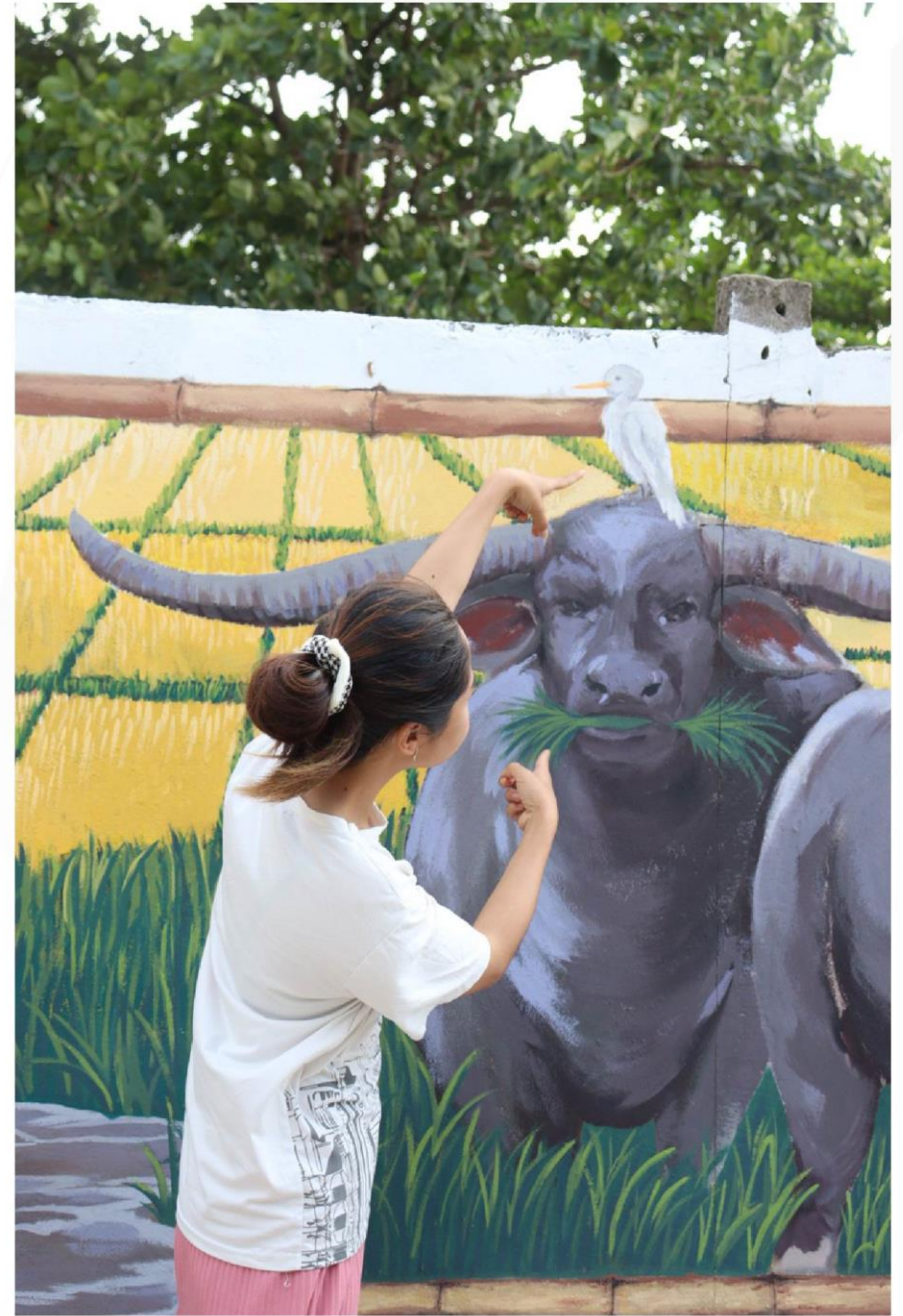

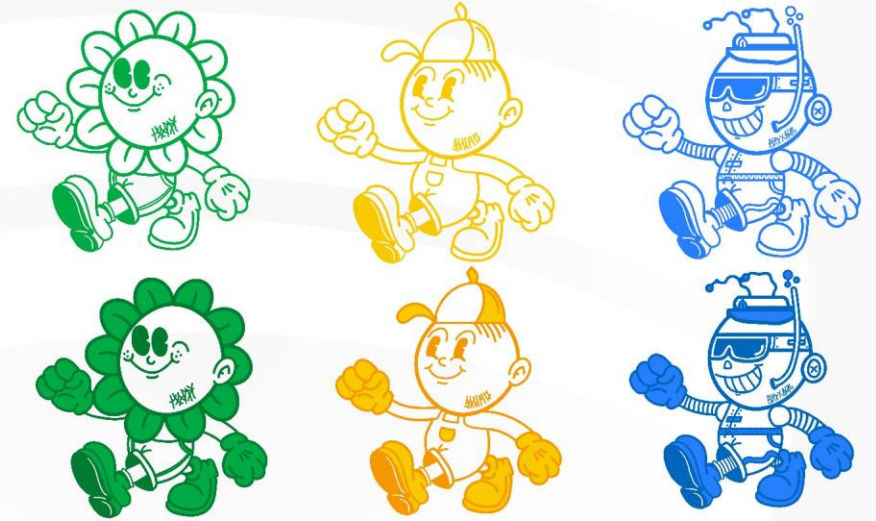

ชื่อศิลปิน
Artist name นาย กติกา อาระภาค
Mr. Katika arwapak.

ชื่อผลงาน
ประเภท
เทคนิค My happiness,
Grphic design.
AI Adobe Illustrator 2021 /PS Photoshop
2021

ขนาด 17.5 x 18.2 cm.

แนวความคิด เหล่าความสุขของฉันทั้ง 3 ตัว ที่ได้เด็กบ้านโสสะ
ทั้ง 7 คน มาออกแบบด้วยการวาดรูปและใช้ความคิดสร้างสรรค์ ในหัวข้อ "ความสุขของฉัน" และได้นำอัตลักษณ์ของสิ่งที่เด็กวาดและเล่าถึงความ
ชอบมาครีเอทใหม่เพื่อที่จะเอารายกราฟิกมาต่อย
อด ต่อไปในรูปแบบของสินค้า

ประวัติผู้ทรงคุณวุฒิ

▪ Biographies of qualified persons ▪



ชื่อ
ตำแหน่ง ศาสตราจารย์ ดร.สมพร ฐรี
ภาควิชาทัศนศิลป์ คณะศิลปกรรมศาสตร์ มหาวิทยาลัยเทคโนโลยีราชมงคลธัญบุรี

การศึกษา - ระดับประกาศนียบัตรวิชาชีพ (ปวช.) สาขา
วิจิตรศิลป์ วิทยาลัยอาชีวศึกษาอุบลราชธานี
- ระดับศึกษาศาสตรบัณฑิต(ศษ.บ.) สาขาวิชา
ศิลปกรรม มหาวิทยาลัยเทคโนโลยีราชมงคล
ธัญบุรี
- ระดับปริญญาศิลปมหาบัณฑิต(ศม.) สาขาวิชา
ประยุกต์ศิลปศึกษา มหาวิทยาลัยศิลปากร
- ระดับปรัชญาดุษฎีบัณฑิต(Ph.D) สาขาวิชา
ทัศนศิลป์และออกแบบ มหาวิทยาลัยบูรพา

โทรศัพท์ 086-6978327
E-mail deaw_2007@yahoo.co.th

รางวัลผลงานวิจัยนวัตกรรม

- 2566. ได้รับคัดเลือกนำเสนอผลงานวิจัยและจัดแสดงนิทรรศการงาน “วันนักประดิษฐ์” ประจำปี 2566 (Thailand Inventors’ Day 2023) ณ Event Hall 98 - 99 ศูนย์นิทรรศการและการประชุมไบเทค บางนา กรุงเทพฯ
- 2565. การประกวดและจัดแสดงนิทรรศการในเวทีระดับนานาชาติ รางวัล “Bronze Medal” งาน (KIDE 2022) ผลงาน เรื่อง การสร้างสรรค์นวัตกรรม ศิลป์ แนวเรื่อง พุทธประวัติ ณ เมืองเกาสง ประเทศไต้หวัน
- 2565. การประกวดและจัดแสดงนิทรรศการในเวทีระดับนานาชาติ รางวัล “Silver Medal” งาน (MiiEx 2022) ผลงาน เรื่อง การสร้างสรรค์นวัตกรรม ศิลป์ แนวเรื่อง ศรีทธา ณ เมืองมาเก๊า ประเทศจีน
- 2565. รางวัลระดับดี ผลงาน เรื่อง การสร้างสรรค์นวัตกรรมศิลป์ในพุทธมหาเจดีย์ วัดปัญญานันทาราม ในการประกวดสิ่งประดิษฐ์นวัตกรรมรวมถาวร ครั้งที่ 4 มหาวิทยาลัยเทคโนโลยีราชมงคลธัญบุรี
- 2565. รางวัลการนำเสนอผลงานรูปแบบโปสเตอร์ ระดับดีเด่น ผลงาน เรื่อง การสร้างสรรค์ นวัตกรรมศิลป์ แนวเรื่อง พุทธประวัติ ในการประชุมวิชาการ ระดับชาติ ครั้งที่ 12 มหาวิทยาลัยเทคโนโลยีราชมงคลธัญบุรี
- 2565. รางวัลเหรียญทอง ผลงาน เรื่อง การสร้างสรรค์นวัตกรรมศิลป์ ในพุทธมหาเจดีย์ วัดปัญญานันทาราม ในการประกวดสิ่งประดิษฐ์นวัตกรรมรวมถาวร ครั้งที่ 4 มหาวิทยาลัยเทคโนโลยีราชมงคลธัญบุรี
- 2560. การประกวดและจัดแสดงนิทรรศการในเวทีระดับนานาชาติ รางวัล “Gold Prize” งาน “Seoul International Invention Fair 2017” (SIIF 2017) ณ กรุงโซล สาธารณรัฐเกาหลี
- 2560. รางวัลนักวิจัยดีเด่น ประจำปี 2560 ณ มหาวิทยาลัยเทคโนโลยีราชมงคลธัญบุรี
- 2560. - รางวัลพิเศษ (SPECIAL AWARD) จาก Taiwan International Invention Award Winners Association (T.I.I.A.W.A) ประเทศไต้หวัน
- รางวัล Honorable Mention ในงาน “13rd Taipei International Invention Show & Technomart” (INST2017) ณ กรุงไทเป ประเทศไต้หวัน
- 2561. ได้รับคัดเลือกนำเสนอผลงานวิจัยและจัดแสดงนิทรรศการงาน “วันนักประดิษฐ์” ประจำปี ๒๕๖๑ (Thailand Inventors’ Day 2018) ณ Event Hall 98 - 99 ศูนย์นิทรรศการและการประชุมไบเทค บางนากรุงเทพฯ

รางวัลผลงานวิจัยนวัตกรรม

2560. รางวัลดีมาก ประเภทนวัตกรรมงานสร้างสรรค์ด้านศิลปกรรม (7 th Top Ten Innovation Awards) เรื่อง นิธิปัญญา: ปรัชญาธรรมแห่งพุทธมหาเจดีย์(อริยสัจ 4) วัดปัญญานันทาราม ณ มหาวิทยาลัยเทคโนโลยีราชมงคลธัญบุรี
2559. รางวัลประกาศเกียรติคุณ ประเภทนวัตกรรมงานสร้างสรรค์ด้านศิลปกรรม (6 th Top Ten Innovation Awards) เรื่อง การสร้างสรรค์ภาพปริศนาธรรม 3 มิติ วัดปัญญานันทาราม ณ มหาวิทยาลัยเทคโนโลยีราชมงคลธัญบุรี
2558. รางวัลประกาศเกียรติคุณประเภทงานสร้างสรรค์ด้านศิลปกรรม (5 th Top Ten Innovation Awards) ณ มหาวิทยาลัยเทคโนโลยีราชมงคลธัญบุรี
2557. รางวัลชนะเลิศประเภทงานสร้างสรรค์ด้านศิลปกรรม (4 th Top Ten Innovation Awards) ณ มหาวิทยาลัยเทคโนโลยีราชมงคลธัญบุรี
2557. ได้รับคัดเลือกนำเสนอผลงานในโครงการเผยแพร่ผลงานวิจัยสร้างสรรค์ในระดับนานาชาติ ครั้งที่ 1 (The 1st International Creative Art Disseminating 2014) ณ หอศิลป์ มหาวิทยาลัยศิลปากร วังท่าพระ กรุงเทพฯ

การเผยแพร่ผลงานสร้างสรรค์

- นิทรรศการ Art Festival and Art Workshop at HUA HIN ณ วิทยาลัยเพาะช่าง มหาวิทยาลัยเทคโนโลยีราชมงคลรัตนโกสินทร์
- นิทรรศการระดับนานาชาติ งาน "Seoul International Invention Fair 2017" (SIIF 2017) ณ กรุงโซล สาธารณรัฐเกาหลี
- นิทรรศการระดับนานาชาติ "Taiwan International Invention Award Winners Association (T.I.I.A.W.A)" ประเทศไต้หวัน
- นิทรรศการศิลปกรรมร่วมสมัยไทย มาเลเซีย สิงคโปร์ ครั้งที่ 4 ณ สถาบันวัฒนธรรมศึกษากัลยาณิวัฒนา มหาวิทยาลัยสงขลานครินทร์ จ.ปัตตานี
- นิทรรศการ สาธิตศิลปกรรมวาดเส้นอุซาคเนย์ ครั้งที่ 3 ณ ศูนย์ศิลปวัฒนธรรม จังหวัดนครปฐม
- นิทรรศการศิลปกรรมร่วมสมัย"ไทย-เวียดนาม" ณ หอศิลป์ แห่งชากรุงเทพฯ
- นิทรรศการมหกรรมศิลปะเฉลิมพระเกียรติ เนื่องในโอกาสพระราชพิธี

การเผยแพร่ผลงานสร้างสรรค์

- มหามงคลเฉลิมพระชนมพรรษา 7 รอบ ณ ศูนย์สรรพสินค้าซีคอน แสควร์ กรุงเทพฯ
- นิทรรศการศิลปกรรมร่วมสมัย"กลุ่มหก" ณ หอศิลป์แห่งชาติกรุงเทพฯ
 - นิทรรศการศิลปกรรมร่วมสมัย ณ มหาวิทยาลัยยูบาน ประเทศจีน
 - นิทรรศการผลงานการสร้างสรรคในระดับนานาชาติ ครั้งที่ 1 (The 1st International Creative Art Disseminating 2014) ณ หอศิลป์ มหาวิทยาลัยศิลปากร วังท่าพระ กรุงเทพฯ
 - สร้างสรรคงานศิลป์กับศิลปินแห่งชาติ ๒๕๕๗ ณ หอศิลปปิน จังหวัดปทุมธานี
 - นิทรรศการ 9th International Art Workshop ณ มหาวิทยาลัยเทคโนโลยีราชมงคลธัญบุรี
 - นิทรรศการ Art Festival and Art Workshop at HUA HIN ณ วิทยาลัยเพาะช่าง มหาวิทยาลัยเทคโนโลยีราชมงคลรัตนโกสินทร์
 - นิทรรศการ The 1st International Creative Art Disseminating 2014 ณ มหาวิทยาลัยศิลปากร
 - นิทรรศการ 8th International Art Workshop ณ มหาวิทยาลัยเทคโนโลยีราชมงคลธัญบุรี
 - นิทรรศการ VISUAL ARTS PRANBURI- SEA ณ วังสวนผักกาด กรุงเทพฯ
 - นิทรรศการ 7th International Art Workshop ณ มหาวิทยาลัยเทคโนโลยีราชมงคลธัญบุรี
 - นิทรรศการศิลปกรรมร่วมสมัย"กลุ่มหก" ณ หอศิลป์แห่งชาติ กรุงเทพฯ
 - นิทรรศการ 5th International Art Workshop ณ มหาวิทยาลัยเทคโนโลยีราชมงคลธัญบุรี



ชื่อ
ตำแหน่ง

นายสรไกร เรืองรุ่ง
อาจารย์สาขาวิชาศิลปศึกษา มหาวิทยาลัยราชภัฏ
เพชรบุรี(เริ่ม 1 กันยายน 2554)

การศึกษา

- วิทยาลัยอาชีวศึกษารัตนบุรี (สาขาจิตรศิลป์)
- มหาวิทยาลัยเทคโนโลยีราชมงคลธัญบุรี (วิทยาเขตเพาะช่าง)
- ปริญญาศิลปกรรมศาสตรบัณฑิต สาขา
ประติมากรรม
มหาวิทยาลัยเทคโนโลยีราชมงคลธัญบุรี
- ปริญญาศิลปกรรมศาสตรมหาบัณฑิต สาขา
ทัศนศิลป์ (ประติมากรรม) คณะ
สถาปัตยกรรมศาสตร์ สถาบันเทคโนโลยี
พระจอมเกล้าเจ้าคุณทหารลาดกระบัง
- ปรัชญาดุษฎีบัณฑิต (ปร.ด.) Ph.D. (Visual
Arts and Design)
มหาวิทยาลัยบูรพา คณะศิลปกรรมศาสตร์
สาขาทัศนศิลป์และการออกแบบ

โทรศัพท์

089-1667957

การแสดงผลงาน

- (2548)ร่วมแสดงผลงาน อมตะ อาร์ต อวอร์ด ครั้งที่ 2,3
- (2549)ร่วมแสดงการประกวดประติมากรรมของสโมสรโรตารีธนบุรี
ณ อาคารศุภาลัย แกรนด์ ทาวเวอร์ กรุงเทพ
- (2551)ร่วมแสดงผลงาน ป.ต.ท. ในหัวข้อสภาวะโลกร้อน ครั้งที่ 23
- (2553)ร่วมแสดงผลงานศิลปกรรมแห่งชาติ ครั้งที่ 56
- (2554)ร่วมแสดงนิทรรศการทัศนศิลป์เพชรบุรีเฉลิมพระเกียรติ
84 พรรษา ของกลุ่มครูศิลปะเมืองเพชร ณ จังหวัดเพชรบุรี
- (2555)การแสดงนิทรรศการ "สองประสบการณ์ สองความรู้สึก"
(Two Experiences, Two Feelings) ณ ซีเค็ด้ามาเก็ท หัวหิน
 - ร่วมแสดงนิทรรศการทัศนศิลป์เพชรบุรีเฉลิมพระเกียรติ 85
พรรษาของกลุ่มครูศิลปะเมืองเพชร ณ จังหวัดเพชรบุรี
- (2556)ร่วมแสดงนิทรรศการวันแม่ ของกลุ่มครูศิลปะเมืองเพชร ณ
จังหวัดเพชรบุรี
 - ร่วมแสดงนิทรรศการทัศนศิลป์เพชรบุรีเฉลิมพระเกียรติ
86 พรรษาของกลุ่มครูศิลปะเมืองเพชร ณ จังหวัดเพชรบุรี
 - การแสดงนิทรรศการ Work Shop นานาชาติ ครั้งที่ 8 ณ
คณะศิลปกรรม ภาสตรมหาวิทยาลัยเทคโนโลยีราชมงคลธัญบุรี
- (2557)การแสดงนิทรรศการ"จิตรกรรมและประติมากรรมร่วมสมัยเชิง
สร้างสรรค์สู่ชุมชนอาเซียน" ไทย-มาเลเซีย
 - การแสดงนิทรรศการ Work Shop นานาชาติ ครั้งที่ 9 ณ
คณะศิลปกรรมศาสตร์ มหาวิทยาลัยเทคโนโลยีราชมงคลธัญบุรี
- (2558)การแสดงนิทรรศการ "สองประสบการณ์ สองความรู้สึก"
ครั้งที่ 2 (Two Experiences, Two Feelings) ณ Cassia Gallery
สุขุมวิท31 กรุงเทพฯ
 - การแสดงนิทรรศการ Work Shop นานาชาติ ครั้งที่ 10 ณ
คณะศิลปกรรมศาสตร์ มหาวิทยาลัยเทคโนโลยีราชมงคลธัญบุรี
 - การแสดงนิทรรศการศิลปกรรม"อัตลักษณ์ศิลป์ถิ่นใต้"ครั้งที่ 1
โดยคณาจารย์และนักศึกษา ณ ซีเค็ด้ามาเก็ท หัวหิน
- (2559)การแสดงนิทรรศการ Work Shop นานาชาติ ครั้งที่ 11 ณ
วิทยาลัยเพาะช่าง
 - การแสดงนิทรรศการศิลปะน่าน "น่านตะวันออก" ครั้งที่ 3 ณ หอ
ศิลป์ปริม่าน

การแสดงผลงาน

- ร่วมแสดงงาน อมตะ อาร์ต อวอร์ด ครั้งที่ 9
- การแสดงนิทรรศการ Work Shop นานาชาติ ครั้งที่ 11
ณ คณะศิลปกรรมศาสตร์ มหาวิทยาลัยเทคโนโลยีราชมงคลธัญบุรี
- การแสดงนิทรรศการศิลปะ “อัตลักษณ์ศิลป์ถิ่นใต้” ครั้งที่ 2
ณ ศูนย์การเรียนรู้วัฒนธรรมอันดามัน (หอศิลป์อันดามัน)
- (2560)การแสดงผลงานนิทรรศการ Work Shop นานาชาติ ครั้งที่ 12
ณ วิทยาลัยเพาะช่าง
- การแสดงผลงานนิทรรศการ Work Shop นานาชาติ ครั้งที่ 12
ณ คณะศิลปกรรมศาสตร์ มหาวิทยาลัยเทคโนโลยีราชมงคลธัญบุรี
- การแสดงผลงานนิทรรศการศิลปะ “อัตลักษณ์ศิลป์ถิ่นใต้” ครั้งที่ 3
ณ ศูนย์การเรียนรู้วัฒนธรรมอันดามัน (หอศิลป์อันดามัน)
- (2561)การแสดงผลงานนิทรรศการ Work Shop นานาชาติ ครั้งที่ 13
ณ วิทยาลัยเพาะช่าง
- การแสดงผลงานนิทรรศการศิลปะ “อัตลักษณ์ศิลป์ถิ่นใต้” ครั้งที่ 4
ณ มหาวิทยาลัยราชภัฏเชียงใหม่
- (2562)การแสดงผลงานนิทรรศการ Work Shop นานาชาติ ครั้งที่ 14 ณ วิทยาลัย
เพาะช่าง
- การแสดงผลงานนิทรรศการศิลปะ “อัตลักษณ์ศิลป์ถิ่นไทย” ครั้งที่ 5
ณ ศูนย์การเรียนรู้วัฒนธรรมอันดามัน (หอศิลป์อันดามัน)
- การแสดงผลงานนิทรรศการ Work Shop นานาชาติ ครั้งที่ 14
ณ คณะศิลปกรรมศาสตร์ มหาวิทยาลัยเทคโนโลยีราชมงคลธัญบุรี
- (2563)การแสดงผลงานนิทรรศการ Work Shop นานาชาติ ครั้งที่ 15
ณ วิทยาลัยเพาะช่าง
- การแสดงผลงานนิทรรศการ Work Shop นานาชาติ ครั้งที่ 15
ณ คณะศิลปกรรมศาสตร์ มหาวิทยาลัยเทคโนโลยีราชมงคลธัญบุรี
- (2564)การแสดงผลงานนิทรรศการศิลปะ “อัตลักษณ์ศิลป์ถิ่นไทย” ครั้งที่ 6
- การแสดงผลงานนิทรรศการศิลปะ “คิดถึงเหลือเกิน” ณ หอธรรมพระ
บารมี จ.ฉะเชิงเทรา
- (2565)การแสดงผลงานนิทรรศการ Work Shop นานาชาติ ครั้งที่ 16
ณ วิทยาลัยเพาะช่าง

การแสดงผลงาน

- การแสดงผลงานนิทรรศการศิลปะ “ขนาด” ณ หอธรรมพระบารมี
จ.ฉะเชิงเทรา
- การแสดงผลงานนิทรรศการศิลปะ “อัตลักษณ์ศิลป์ถิ่นไทย” ครั้งที่ 85
ณ หอศิลป์ทองกาปิ มหาวิทยาลัยราชภัฏสุทนต์

เกียรติประวัติ

- (2545)ได้รับรางวัลรองชนะเลิศ ผลงานศิลปะ ประเภทวิชาประติมากรรม
ในงานแสดงผลงานนิทรรศการ “ศิลปะอาชีวชนาปริทัศน์” ครั้งที่ 24
- ได้รับรางวัลชมเชย ผลงานศิลปะ ประเภทวิชาวาดเส้น
ในงานแสดงผลงานนิทรรศการ “ศิลปะอาชีวชนาปริทัศน์” ครั้งที่ 24
- (2551)ได้รับรางวัลดีเด่น การประกวดผลงานศิลปกรรม “นำสิ่งที่ดีสู่ชีวิต”
ครั้งที่ 20
- (2552)ได้รับรางวัลที่ 2 รางวัลสนับสนุนของธนาคารกรุงไทย “การประกวด
ศิลปกรรมแห่งชาติ” ครั้งที่ 55
- ได้รับรางวัลดีเด่น การประกวดผลงานศิลปกรรม “นำสิ่งที่ดีสู่ชีวิต”
ครั้งที่ 21
- (2551,2553,2554)ได้สร้างผลงานประติมากรรมติดตั้งถาวร ณ หอศิลป์ริม
ป่า จ.ป่า
- (2560)ได้สร้างผลงานประติมากรรมติดตั้งถาวร ณ กลางวงเวียนสี่แยกหาด
เจ้าสำราญจ.เพชรบุรี
- (2562)ได้สร้างผลงานประติมากรรมติดตั้งถาวร ณ สี่แยกเอเชีย จ.พัทลุง



ชื่อ
ตำแหน่ง ผศ.ดร.รัชชัย ทุมทอง
รองอธิการบดี ฝ่ายวิชาการ

การศึกษา - ปริญญาเอก ปรด.รัฐประศาสนศาสตร์
มหาวิทยาลัยราชภัฏภูเก็ต
- ปริญญาโท ศป.ม. ทัศนศิลป์:ศิลปะสมัยใหม่
มหาวิทยาลัยศรีนครินทรวิโรฒ
- ปริญญาตรี วท.บ.ออกแบบผลิตภัณฑ์
อุตสาหกรรม วิทยาลัยครูบุรีรัมย์

โทรศัพท์ 089-1667957

การแสดงผลงาน

- (2564)นิทรรศการผลงานสร้างสรรค์ " Innovation Design Exhibition of Diversity in Design" 28-29 กรกฎาคม 2564 ณ มหาวิทยาลัยราชภัฏภูเก็ต จ.ภูเก็ต
- นิทรรศการผลงานสร้างสรรค์ "Innovation Design Exhibition of Diversity in Design # 2 " 13-15 สิงหาคม 2564 ณ ร้าน หนังสือ (สื่อ) 2521 จ.ภูเก็ต
- (2565)นิทรรศการผลงานสร้างสรรค์ Phuket Innovation Design & digital art Exhibition No.3. วันที่ 29-31 สิงหาคม 2565
- นิทรรศการผลงาน สร้างสรรค์ Phuket Innovation Design & digital art Exhibition No.4 วันที่ 5-7 กันยายน 2565 ณ ร้าน หนังสือ(สื่อ)2521 จ.ภูเก็ต
- (2566)The 1 st International Conference "Batik Culture : Asia's Mutual Cultural Heritage at Khun Ying Kanjana Na-Ranong Art Gallery, Office of Arts and Culture, Phuket Rajabhat University 12-15 Febuary 2023 . Phuket .Thailand.



Name. Asst.Prof. Thosaporn Suthum.
Position. Instructor Faculty of Fine and Applied Arts
Rajamangala University of Technology Thany-
aburi Thailand, 12110

Education. 1999 : M.F.A. Painting, Silpakorn University,
Bangkok Thailand
1994 : B.F.A. Painting, Rajamangala institute of
Technology

Residency
Program. 2019 - Residency Program at Haengchon
Cultural Art Foundation(HCAF), South Korea
2018 - International Residency Program Sumuk
Biennale Mokpo, South Korea
2015 - International Residency Program
Vermont studio center, USA

Email. thosaporn17@gmail.com

EXHIBITIONS

2022

- Solo Exhibition " Perception" La Lanta Fine Art
- 15th International Art workshop at Rajamangala University of Technology Isan, Thailand

2021

- 4th Asia-Pacific International Exhibition in South Korea
- International Sumuk Biennale Mokpo, South Korea
- 13th Art Exhibition of International Visual Artist Association of Thailand

2020

- 17th The GONGJU International Art Festival South Korea
- 15th International Festival & workshop Rajamangala University of Technology Rattanakosin Poh-Chang, Thailand

2019

- Thai & Korea SUMUK workshop Haengchon Cultural Art Foundation(HCAF)
- International SUMUK Workshop in Haenam, Haengchon Cultural Art Foundation(HCAF) and hosted by the Haenam City, South Korea.
- Souvenir Exhibition at People Gallery Bangkok Art and Culture Center(BACC) Thailand
- International Art workshop Vanlang University, Vietnam
- 12th Art Exhibition of International Visual Artist Association of Thailand
- 14th International Festival & workshop Rajamangala University of Technology Rattanakosin Poh-Chang, Thailand
- 14th International Art workshop at Rajamangala University of Technology Isan, Thailand

2018

- International Sumuk Biennale Mokpo, South Korea
- Daejion International Art Show, South Korea
- 2nd Reform Exhibition, Prince Street Gallery New York, USA.

EXHIBITIONS

- Elements of Breath, Dark Horse Experiment Melbourne, Australia
- 13th International Art workshop Rajamangala University of Technology Lanna, Thailand
- 13th International Festival & workshop Rajamangala University of Technology Rattanakosin Poh-Chang, Thailand

2017

- Reform Exhibition Prince Street Gallery New York USA.
- Art Exchange Exhibition, Yangon, Bali, Chiang Mai
- 5th Asian Art Exhibition Prince of Songkla University, Pattani

Campus Thailand

- 7th Art Teacher- Record on Arts Bureau of Contemporary Culture, Thailand
- 12th International Art workshop Rajamangala University of Technology Thanyaburi ,Thailand
- 12th International Festival & workshop Rajamangala University of Technology Rattanakosin Poh-Chang, Thailand

2016

- Spirit of Thai 3rd Art Exhibition at Blackcat Gallery Melbourne, Australia
- PSU International Art Workshop Pattani, Thailand
- 11th International Art workshop Rajamangala University of Technology Rattanakosin Poh-Chang, Thailand
- 11th International Art workshop Rajamangala University of Technology Thanyaburi, Thailand

2015

- 3rd Art Teacher 1" at Rimnan Art Gallery Nan, Thailand
- 10th International Festival & workshop Rajamangala University of Technology Rattanakosin Poh-Chang, Thailand
- 10th International Art workshop at Rajamangala University of Technology Thanyaburi, Thailand

EXHIBITIONS

2014

- 2nd Art Teacher 1" at Heanjaiyong Gallery Chang- mai
- 9th International Art workshop Rajamangala University of Technology Thanyaburi, Thailand
- 9th International Festival & workshop Rajamangala University of Technology Rattanakosin Poh-Chang, Thailand

2013

- 2nd ASEAN Art and Civilization Symposium at Naresuan University, Thailand
- The Arts exhibition with National Artists at The Supreme Artist Hall, Thailand
- 2nd "Traces of Thought" at Thai Consulate-General Los Angeles, USA
- 8th International Art workshop Rajamangala University of Technology Thanyaburi, Thailand
- 8th International Festival & workshop Rajamangala University of Technology Rattanakosin Poh-Chang, Thailand

ประวัติคณาจารย์

▪ Biographies of faculty members ▪



ชื่อ
ตำแหน่ง

ดร.พิชานันต์ พูลเกิด

- อาจารย์ประจำวิชาเอกนวัตกรรมการออกแบบและดิจิทัลอาร์ต
- รอง ผอ. สถาบันวิจัยและพัฒนา มหาวิทยาลัยราชภัฏภูเก็ต
- อดีตรอง ผอ. สำนักศิลปะและวัฒนธรรม มหาวิทยาลัยราชภัฏภูเก็ต

การศึกษา

(2561)ปริญญาเอก ดุษฎีบัณฑิต(Ph.D)
หลักสุนทรนาชาติ สาขาศิลปะการออกแบบ
มหาวิทยาลัยศิลปากร

(2548)ปริญญาโท ศิลปมหาบัณฑิต (ศม.)
สาขาประยุกต์ศิลปศึกษา ม.ศิลปากร

(2541) ปริญญาตรี วิทยาศาสตร์บัณฑิต
(วทบ.) สาขาวิชาออกแบบผลิตภัณฑ์
อุตสาหกรรม สถาบันราชภัฏภูเก็ต

โทรศัพท์ 094-868-9889

E-mail aree.p@pkru.ac.th

สถานที่ติดต่อ คณะมนุษยศาสตร์และสังคมศาสตร์ มหาวิทยาลัยราชภัฏภูเก็ต 21 ม.6 ต.เทพกระษัตรี ต.รัษฎา อ.เมือง จ.ภูเก็ต 83000

ผลงานที่ได้รับรางวัลและได้รับคัดเลือกร่วมแสดง

- 2547 รางวัลชมเชยประติมากรรมติดตั้ง ณ ตลาดหลักทรัพย์แห่งประเทศไทย
- 2547 ผลงานประติมากรรมเข้าร่วมแสดงประติมากรรมของอมตะนคร ครั้งที่ 1
- 2547 ผลงานประติมากรรมเข้าร่วมแสดงของสโมสรโรตารีธนบุรีผลงานที่ได้รับรางวัลและได้รับคัดเลือกร่วมแสดง

การแสดงผลงานสร้างสรรค์

- 2023 River of Culture. The 1 International Conference "Batik Culture: Asia's Mutual Cultural Heritage" Phuket Rajabhat University.
- 2565 แสงแห่งความหวัง.ในงานนิทรรศการแสดงผลงานสร้างสรรค์ Phuket Innovation Design & Digital Art Exhibition #4 สาขาวิชานวัตกรรมการออกแบบและดิจิทัลอาร์ต มหาวิทยาลัยราชภัฏภูเก็ต <https://fliphtml5.com/gmpno/qofs> ณ ร้านหนังสือ(สื่อ)2521 ต.กลาง อ.เมือง จ.ภูเก็ต.
- 2565 แสงธรรม. ในนิทรรศการผลงาน สร้างสรรค์ Phuket Innovation Design" ครั้งที่3, สาขาวิชานวัตกรรมการออกแบบ มหาวิทยาลัยราชภัฏภูเก็ต. Online: <https://www.facebook.com/INDPHUKET> : <https://online.fliphtml5.com/gmpno/jlut/>
- 2565 "GRAPPHIC-MUTALUH#9"ร่วมแสดงผลงานกราฟิกดีไซน์ในนิทรรศการ "Life of Asia" Asa network Beyond Design 2021 (No.65) Phuket Thailand
- 2565 "GRAPPHIC-MUTALUH#8" ร่วมแสดงผลงานกราฟิกดีไซน์ในนิทรรศการ "Life of Asia" Asia network Beyond Design 2021 (No.65) Seoul Korea
- 2565 "GRAPPHIC-MUTALUH#2" ร่วมแสดงผลงานกราฟิกดีไซน์ในนิทรรศการ "Life of Asia"
- 2022 GRraphic-Muteluh#6593. International of Art, Design and Architecture Exhibition 2022. The Creative Industries and Innovation Institute, Rajamangala University of Technology rattanakosin.
- 2022 I LOVE 42. Asia Network Beyond design 2022. Sapporo, Japan
- 2022 I LOVE 63. Asia Network Beyond design 2022.Dream Forest Gallery. Seoul, Korea.

การแสดงผลงาน

- 2022 | LOVE 93. Asia Network Beyond design 2022.Tainan University of Technology, China.
- 2022 | LOVE 65. Asia Network Beyond design 2022.Taipei, Taiwan.Asia network Beyond Design 2021 (No.65) Shanghai China
- 2564 "กราบเรียน" ร่วมแสดงผลงานกราฟิกดีไซน์-ฟอนต์ดีไซน์ใน นิทรรศการ ผลงานสร้างสรรค์ Innovation Design" Exhibition Diversity of Design " (Online ครั้งที่2)<https://www.facebook.com/INPHUKET>:<https://anyflip.com/fxcdp/axyg>/หน้า 5
- 2564 "BLACK-WHITE" ร่วมแสดงผลงานกราฟิกดีไซน์ในนิทรรศการผลงาน สร้างสรรค์ Innovation Design"Exhibition Diversity of Desing" (Online ครั้งที่1)<https://www.facebook.com/INDPHUKET> :<https://anyflip.com/fxcdp/gehc>/หน้า7
- 2563 "GRAPPHIC-MUTALUH" ร่วมแสดงผลงานกราฟิกดีไซน์ใน นิทรรศการ "มิติ กับ ช้อน สะท้อน วัฒนธรรม" (หน้า 6) ณ Lime Light Avenue Phuket
- 2561 "Gender Follow Body" ร่วมแสดงผลงานดิจิทัลอาร์ต ในนิทรรศการ Innovation Design Innovation Life ครั้งที่ 2 (หน้า สาขาวิชานวัตกรรมการออกแบบ มหาวิทยาลัยราชภัฏภูเก็ต
- 2559 "นายช่างใหญ่ของแผ่นดิน" (By my self-my idea)ร่วมแสดงผลงาน ประติมากรรม ในนิทรรศการHUSO CREATIVE ART EXHIBITION ณ หอศิลป์ร่วมสมัยภาคใต้ สถาบันทักษิณคดีศึกษา
- 2559 "หญิง-หยาง" ร่วมแสดงผลงานประติมากรรมในนิทรรศการ Innovation Design Innovation Life ครั้งที่ 1 สาขาวิชานวัตกรรมการออกแบบ มหาวิทยาลัยราชภัฏภูเก็ต ณ Lime Light Avenue Phuke
- 2558 "Mame Hero" ร่วมแสดงผลงานประติมากรรมในนิทรรศการเฉลิม พระเกียรติ 83 พรรษา เกิดใต้นหาราชินีคณะมนุษยศาสตร์และสังคมศาสตร์ มหาวิทยาลัยราชภัฏภูเก็ต ณ ห้างสรรพสินค้าโฮมเวิร์ค ภูเก็ต
- 2557 "No Pic" ร่วมแสดงผลงานภาพวาดสีไม้ในนิทรรศการแสดงผลงาน สร้างสรรค์ คณะมนุษยศาสตร์และสังคมศาสตร์ ณ มหาวิทยาลัยราชภัฏ ภูเก็ต
- 2547 "Shell" ร่วมแสดงผลงานประติมากรรม ในนิทรรศการแสดงผลงาน สร้าสรรค์ ของภาคประยุกต์ศิลป์ คณะมัณฑนศิลป์มหาวิทยาลัย ศิลปากร

ผลงานวิจัย

- พิจาพันธ์ พูลเกิด. (2564)."อัตลักษณ์ภูเก็ต และการนำไปประยุกต์ใช้ กับยานพาหนะ PHUKET EV เพื่อส่งเสริมการท่องเที่ยวและการรับรูป ภาพลักษณ์ภูเก็ต"การศึกษารายวิชาการเพื่อการวางแผนและพัฒนาการ บริหารจัดการกิจกรรมขนส่งประจำทางองค์การบริหารส่วนจังหวัด : ภูเก็ต : อบจ.ภูเก็ต
- พิจาพันธ์ พูลเกิด. (2563).คู่มือเข้มศึกษารสร้างอาชีพยุคเศรษฐกิจสร้างสรรค์ "เปลี่ยนทุนให้เป็นแบรนด์" : ภูเก็ต :สกว.
- พิจาพันธ์ พูลเกิด. (2563). การศึกษาลักษณะพฤติกรรมและปัจจัย การเลือกใช้ธุรกรรมทางการเงินของลูกค้านักธนาคาร ธ.ก.ส.สำนักงาน จังหวัดภูเก็ต ในแต่ละ Segment. ภูเก็ต: ธนาคาร ธ.ก.ส. สำนักงาน จังหวัด ภูเก็ต
- Aree Phoolkerd. (2016).Guidelines for Design and Development of Package Cushioning Made from Banana Fiber for Thai Fruits. KSBDA Spring International Conference, 33-36
- พิจาพันธ์ พูลเกิด. (2556). แนวทางการออกแบบและพัฒนาระบบธุรกิจกับ กระแสจากเส้นใยกล้วย สำหรับผลไม้ไทย. ภูเก็ต: มหาวิทยาลัยราชภัฏ ภูเก็ต.
- พิจาพันธ์ พูลเกิด. (2555). การบูรณาการวิถีชีวิตของคนในชุมชนเกาะปันหยี่สู่ วิชชีพด้านนออกแบบ เพื่อการท่องเที่ยวแบบมีส่วนร่วม. ภูเก็ต : มหาวิทยาลัยราชภัฏภูเก็ต.
- พิจาพันธ์ พูลเกิด. (2554). การศึกษาปัจจัยด้านการออกแบบบรรจุภัณฑ์ ที่มีอิทธิพลต่อการตัดสินใจเลือกซื้อผลิตภัณฑ์ของฝากประเภทของกิน ในกลุ่มนักท่องเที่ยวในจังหวัดภูเก็ต. ภูเก็ต : มหาวิทยาลัยราชภัฏภูเก็ต.
- พิจาพันธ์ พูลเกิด. (2553). การสืบสานอารยธรรมในรูปแบบผลิตภัณฑ์ : เซรามิกชิโน-โปรตุเกส. กรุงเทพฯ : สถาบันวิจัย, กรุงเทพฯ : มหาวิทยาลัยราชภัฏสวนสุนันทา
- พิจาพันธ์ พูลเกิด. (2553). การมีส่วนร่วมของคนในชุมชนสะพานเกาะโคมลกับการพัฒนาต้นแบบจุดให้บริการมอเตอร์ไซด์รับจ้าง. กรุงเทพฯ. ชานันต์ พูลเกิด. (2552). การสืบสานอารยธรรมในรูปแบบผลิตภัณฑ์ :บาติกชิโน-โปรตุเกส.กรุงเทพฯ: มหาวิทยาลัยราชภัฏสวนสุนันทา.
- พิจาพันธ์ พูลเกิด. (2551). การนำลวดลายจากสถาปัตยกรรมชิโน-โปรตุเกส มาประยุกต์ใช้ในงานออกแบบเรขศิลป์. กรุงเทพฯ : มหาวิทยาลัยราชภัฏสวนสุนันทา.

ผลงานวิชาการ

- * นำเสนอผลงานวิจัยระดับนานาชาติ ณ ประเทศเกาหลี "Guidelines for Design and Development of Package Cushion-ing Made from Banana Fiber for Thai Fruits" .KSBDA Spring International Conference.Korea.
- * แสดงนิทรรศการผลงานวิจัย "เสนอหอศิลป์วัฒนธรรมชิโน-โปตุเกส บน ผืนผ้า : แนวทางการพัฒนาผลิตภัณฑ์ผ้าบาติกภูเก็ต เชียงสร้างสรรค์" ในงานมหกรรมงานวิจัยแห่งชาติ.2556, กรุงเทพฯ.
- * แสดงผลงานวิจัยภาคีปรเตออร์ "บาติกชิโน-โปตุเกส การพัฒนาผลิตภัณฑ์ผ้าบาติกภูเก็ต"ในงานวิชาการแห่งชาติ ของ มรภ.ภูเก็ต.มรภ.ภูเก็ต

งานวิชาการให้คำปรึกษา/รับใช้สังคม (2551-ปัจจุบัน)

- * วิทยากรด้านการออกแบบและพัฒนาบรรจุภัณฑ์และผลิตภัณฑ์ชุมชน
- * นักออกแบบ บริการวิชาการ พัฒนาเส้นทางท่องเที่ยวชุมชน
- * งานออกแบบพัฒนาศิลปะชุมชน



ชื่อ
ตำแหน่ง

อาจารย์ ยุติกร คำแก้ว
อาจารย์ประจำวิชาเอกนวัตกรรมการออกแบบและดิจิทัล
อาร์ต สาขาศิลปกรรมศาสตร์ คณะมนุษยศาสตร์และ
สังคมศาสตร์ มหาวิทยาลัยราชภัฏภูเก็ต

การศึกษา

- ปริญญาตรี ครุศาสตร์บัณฑิต สาขาเทคโนโลยี
และ นวัตกรรมการศึกษา (เกียรตินิยม อันดับ2)
วิทยาลัยครุภูเก็ต
- ปริญญาโท ศึกษาศาสตรมหาบัณฑิต สาขา
เทคโนโลยีการศึกษา มหาวิทยาลัยเชียงใหม่
(ศึกษาเพิ่มเติม สาขาศิลปภาพถ่าย ภาควิชา
ศิลปปะไทย คณะวิจิตรศิลป์ มหาวิทยาลัยเชียงใหม่)

สถานที่ติดต่อ

วิชาเอกนวัตกรรมการออกแบบและดิจิทัลอาร์ต สาขา
ศิลปกรรมศาสตร์ คณะมนุษยศาสตร์และสังคมศาสตร์
มหาวิทยาลัยราชภัฏภูเก็ต เลขที่ 21 ม.6 ต.เทพกระษัตรี
ต.รัษฎา อ.เมือง จ.ภูเก็ต 83000

การแสดงผลงาน

- พ.ศ. 2546 ร่วมแสดงนิทรรศการภาพถ่าย ผลงานนักศึกษา สาขาวิชาเทคโนโลยี
และนวัตกรรมการศึกษา คณะครุศาสตร์ ณ มหาวิทยาลัยราชภัฏ
ภูเก็ต
- พ.ศ. 2547 ร่วมแสดงผลงานนิทรรศการภาพถ่าย ชมรมถ่ายภาพภูเก็ต ณ ห้องสมุด
ประชาชน เทศบาลเมืองภูเก็ต
- พ.ศ. 2557 ร่วมแสดงนิทรรศการภาพถ่าย HUSO PKRU Creative Art
Exhibition ณ มหาวิทยาลัยราชภัฏภูเก็ต
- พ.ศ. 2558 ร่วมแสดงนิทรรศการภาพถ่าย งานมหกรรมราชภัฏสู่อาเซียน ครั้งที่ 1
(Rajabhat to Asean : Cultural in Unity Among
AseanCountries) ณ มหาวิทยาลัยราชภัฏภูเก็ต และร่วมแสดง
นิทรรศการผลงานสร้างสรรค์ เจลิมพระเกียรติ 83 พรรษา เกิดให้
มหาราชินี ณ ศูนย์การค้าโฮมเวิร์ด ภูเก็ต
- พ.ศ. 2559 ร่วมแสดงนิทรรศการผลงานสร้างสรรค์ Innovation Design Life
ณ ศูนย์การค้าโลมไชน์ อเวนิว (limelight avenue) ภูเก็ต
- พ.ศ. 2560 ร่วมแสดงนิทรรศการผลงานสร้างสรรค์ Innovation Design Life
2 ณ มหาวิทยาลัยราชภัฏภูเก็ต
- พ.ศ. 2562 ร่วมแสดงนิทรรศการผลงานสร้างสรรค์ สาขาทัศนศิลป์ และนวัตกรรม
การออกแบบ แนวคิด " social and culture เมื่อสังคมและวัฒนธรรม
คือสิ่งที่โยงเราเข้าไว้ด้วยกัน " ณ ศูนย์การค้าโลมไชน์ อเวนิว
(limelight avenue) ภูเก็ต
- พ.ศ. 2563 ร่วมแสดงนิทรรศการผลงานสร้างสรรค์ สาขาทัศนศิลป์ และนวัตกรรม
การออกแบบ แนวคิด " dimension overlap reflection culture -
มิติ กับซ้อน สะท้อน วัฒนธรรม " ณ ศูนย์การค้าโลมไชน์ อเวนิว
(limelight avenue) ภูเก็ต
- พ.ศ. 2564 ร่วมแสดงนิทรรศการผลงานสร้างสรรค์ สาขานวัตกรรมการออกแบบ
แนวคิด " Innovation design Exhibition of Diversity in Design " ณ
<http://www.facebook.com/INDPHUKET> สาขานวัตกรรมการ
ออกแบบ คณะมนุษยศาสตร์และสังคมศาสตร์ มหาวิทยาลัยราชภัฏ
ภูเก็ต.
- พ.ศ. 2564 ร่วมแสดงนิทรรศการผลงานสร้างสรรค์ สาขานวัตกรรมการออกแบบ
แนวคิด " Innovation design Exhibition of Diversity in Design
#2 " ณ ร้านหนังสือ (สื่อ) 2521 ภูเก็ต

การแสดงผลงาน

- พ.ศ. 2564 "Blooming Flowers Day" ร่วมแสดงนิทรรศการผลงานสร้างสรรค์ คณะมนุษยศาสตร์และสังคมศาสตร์ มหาวิทยาลัยราชภัฏภูเก็ต แนวคิด " สัมพันธ์ภาพ วิถี เทคโนโลยี และความเป็นหนึ่งเดียว 2021" ณ ศูนย์การค้าเซ็นทรัล (ฟลอเรสต้า) ภูเก็ต
- พ.ศ. 2565 ร่วมแสดงนิทรรศการผลงานสร้างสรรค์ สาขาบัณฑิตกรรมการออกแบบ แนวคิด " Phuket Innovation Design and Digital Art Exhibition No.3 " ณ <http://www.facebook.com/INDPHUKET> สาขาบัณฑิตกรรมการออกแบบ คณะมนุษยศาสตร์และสังคมศาสตร์ มหาวิทยาลัยราชภัฏภูเก็ต.
- พ.ศ. 2565 ร่วมแสดงนิทรรศการผลงานสร้างสรรค์ สาขาบัณฑิตกรรมการออกแบบ แนวคิด " Phuket Innovation Design and Digital Art Exhibition No.4 "ณ ร้านหนังสือ (สื่อ) 2521 ภูเก็ต และ <http://www.facebook.com/INDPHUKET> สาขาบัณฑิตกรรมการออกแบบ คณะมนุษยศาสตร์และสังคมศาสตร์ มหาวิทยาลัยราชภัฏภูเก็ต.



ชื่อ
ตำแหน่ง อาจารย์ มุขนิชกานต์ อุประ
อาจารย์ผู้รับผิดชอบหลักสูตรศิลปกรรม
สาขาวิชาบัณฑิตกรรมการออกแบบและดิจิทัลอาร์ต
อดีตรองคณบดีคณะมนุษยศาสตร์และสังคมศาสตร์
อดีตประธานสาขาสีขานบัณฑิตกรรมการออกแบบและดิจิทัล
อาร์ต

การศึกษา - ปริญญาตรี ศิลปกรรมศาสตรบัณฑิต(ศป.บ.)
ออกแบบนิเทศศิลป์ มหาวิทยาลัยราชภัฏภูเก็ต
นครศรีธรรมราช
- ปริญญาโท ศิลปกรรมศาสตรมหาบัณฑิต
(ศล.ม.) การออกแบบ มหาวิทยาลัยรังสิต

สถานที่ติดต่อ สาขาวิชาศิลปกรรมศาสตร์ วิชาเอกบัณฑิตกรรมการ
ออกแบบและดิจิทัลอาร์ต คณะมนุษยศาสตร์และ
สังคมศาสตร์ มหาวิทยาลัยราชภัฏภูเก็ต เลขที่ 21 หมู่ที่
6 ถนนเทพกระษัตรี ตำบลรัษฎาอำเภอเมืองภูเก็ตจังหวัด
ภูเก็ต 83000

E-mail Mook.uppar@gmail.com

การแสดงผลงาน

- 2558 มุขนิชกานต์ อุประ (2558), Relationship Illustration (ประเภทผลงาน : ภาพประกอบ), ระหว่างวันที่ 9 - 12 สิงหาคม 2558 สถานที่: นิทรรศการแสดงผลงานสร้างสรรค์เฉลิมพระเกียรติ 83 พรรษา เกิดได้มหาราชินี ห้างสรรพสินค้าโฮมเวิร์ค จังหวัดภูเก็ต
- 2559 มุขนิชกานต์ อุประ (2559), Unisex Accessory Design (ประเภทผลงาน : เครื่องประดับ), ระหว่างวันที่ 16 - 23 ธันวาคม 2559 สถานที่: นิทรรศการผลงานสร้างสรรค์ Innovation Design Life ห้างสรรพสินค้า Limelight avenue ภูเก็ต
- 2561 มุขนิชกานต์ อุประ (2561), ด้วยหัวใจน้อมเกล้าแด่พระมหากษัตริย์ (ประเภทผลงาน : สื่อมวลชนมีเดีย), ระหว่างวันที่ 15 - 22 กรกฎาคม 2561 สถานที่: นิทรรศการผลงานสร้างสรรค์ อาศิราทกสมราชภูมินทร์ บริเวณ ชั้น 2 ร้านหนังสือ (สื่อ) 2521 จังหวัดภูเก็ต
- 2561 มุขนิชกานต์ อุประ และปัทมาสน์ วัฒนกุล (2561), เครื่องประดับสู่ภูมิภาค อย่างยั่งยืน (ประเภทผลงาน : เครื่องประดับ), ระหว่างวันที่ 9 - 14 กันยายน 2562, Bangkok Gems & Jewelry ครั้งที่ 64 ณ อาคารชาเลนเจอร์ 1 - 3 ศูนย์แสดงสินค้าและการประชุมอิมแพ็ค เมืองทองธานี จังหวัดกรุงเทพมหานคร: สถาบันวิจัยและพัฒนาอัญมณีและเครื่องประดับแห่งชาติ (GIT)
- 2562 มุขนิชกานต์ อุประ (2562), Batik Ear Cuff (ประเภทผลงาน : เครื่องประดับ), ระหว่างวันที่ 11-13 กรกฎาคม 2562 สถานที่: นิทรรศการผลงานสร้างสรรค์สู่สากล ภายใต้แนวความคิด "Social and Culture (เมื่อสังคมและวัฒนธรรม คือสิ่งที่ยึดโยงเราเข้าไว้ด้วยกัน)" ศูนย์การค้า Limelight Avenue Phuket จังหวัดภูเก็ต
- 2563 มุขนิชกานต์ อุประ (2563), Por Tor Phuket (ประเภทผลงาน : เครื่องประดับ), ระหว่างวันที่ 28-31 สิงหาคม 2563 สถานที่: นิทรรศการผลงานสร้างสรรค์สู่สากล ภายใต้แนวความคิด "มิติ กับ ช้อน สะท้อน วัฒนธรรม I Dimension Overlap Reflection Culture" ศูนย์การค้า Limelight Avenue Phuket จังหวัดภูเก็ต
- 2564 มุขนิชกานต์ อุประ (2564), MOOK Phuket Ear Cuff (ประเภทผลงาน : เครื่องประดับ), ระหว่างวันที่ 29-30 กรกฎาคม 2564 สถานที่: นิทรรศการผลงานสร้างสรรค์ ภายใต้แนวความคิด "Innovation Design Exhibition of Diversity in Design#1" ณ มหาวิทยาลัยราชภัฏภูเก็ต, รูปแบบออนไลน์.

การแสดงผลงาน

พ.ศ.2564 มุขนิชกานต์ อุประ (2564). Surrounding (ประเภทผลงาน : Illustration/Digital Painting). ระหว่างวันที่ 13-15 สิงหาคม 2564 สถานที่: นิทรรศการผลงานสร้างสรรค์ ภายใต้แนวความคิด "Innovation Design Exhibition of Diversity in Design#2" ณ ร้านหนังสือ (สื่อ) 2521 จังหวัดภูเก็ต

พ.ศ.2565 มุขนิชกานต์ อุประ (2565). Flower Petal Ear Cuff (ประเภทผลงาน : เครื่องประดับ ,เทคนิค : โลหะผสมเกาะขึ้นรูป). ระหว่างวันที่ 29-31 สิงหาคม 2565 สถานที่: นิทรรศการผลงานสร้างสรรค์ ภายใต้แนวความคิด "Phuket Innovation Design and Digital Art Exhibition No.3" ออนไลน์ <http://www.facebook.com/INDPHUKET>

พ.ศ.2565 มุขนิชกานต์ อุประ (2565). Surrounding#2 (ประเภทผลงาน : Illustration/Digital Painting). ระหว่างวันที่ 5-7 กันยายน 2565 สถานที่: นิทรรศการผลงานสร้างสรรค์ ภายใต้แนวความคิด "Phuket Innovation Design and Digital Art Exhibition No.4" ณ ร้านหนังสือ (สื่อ) 2521 จังหวัดภูเก็ต

บทความวิจัย

พ.ศ.2559 มุขนิชกานต์ อุประ ยุติกร คำแก้ว ศทากรณ์ ใจจิณา และณัฐฎิ ใจจิณทร์. การพัฒนาสื่อมัลติมีเดียเพื่อการเรียนรู้ เรื่อง "โปรแกรม 3ds Max เบื้องต้น" สำหรับนักศึกษาสาขาวิชาบัณฑิตกรรมการออกแบบ มหาวิทยาลัยราชภัฏภูเก็ต. ในการประชุมวิชาการระดับชาติ "การวิจัยและนวัตกรรมเพื่อพัฒนาสู่โลกาภิวัตน์" ครั้งที่ 8 (หน้า 98). ภูเก็ต: สถาบันวิจัยและพัฒนา มหาวิทยาลัยราชภัฏภูเก็ต.

พ.ศ.2563 มุขนิชกานต์ อุประ และอารีญา ปฎิมนตรี. การสร้างสรรค์สื่อมัลติมีเดียท่องเที่ยวเชิงอนุรักษ์ เรื่อง "Staycation" ชุมชนเกาะกลาง อำเภอเมือง จังหวัด กระบี่ เพื่อส่งเสริมความภาคภูมิใจในตนเองและการพัฒนาการท่องเที่ยวท้องถิ่นที่ยั่งยืน. ในการประชุมวิชาการระดับชาติ มหาวิทยาลัยทักษิณ ครั้งที่ 30 ประจำปี 2563 และการประชุมวิชาการระดับชาติคณะมนุษยศาสตร์และสังคมศาสตร์ ครั้งที่ 1 ภายใต้หัวข้อ "วิจัย นวัตกรรม : การเปลี่ยนผ่านเพื่อขับเคลื่อนประเทศไทย (Thailand-Driven Research & Innovation)"



ชื่อ
ตำแหน่ง
การศึกษา
โทรศัพท์

ดร.วาริชสิทธา ฝั่งเกตุ
อาจารย์ประจำวิชาเอกนวัตกรรมการออกแบบ
และดิจิทัลอาร์ต

(2542)โรงเรียนฤทธิยะวรรณาลัย
(2545)วิทยาลัยอาชีวศึกษาเสาวภา สาขาจิตรศิลป์
(2550)ปริญญาตรี ศิลปะบัณฑิต สาขาทัศนศิลป์ คณะ
ศิลปกรรมศาสตร์
มหาวิทยาลัยเทคโนโลยีราชมงคลธัญบุรี
(2555)ปริญญาโท ศิลปมหาบัณฑิต
สาขาทัศนศิลป์ศึกษา คณะจิตรกรรม
ประติมากรรม และภาพพิมพ์ และ
คณะศึกษาศาสตร์ มหาวิทยาลัยศิลปากร
(2562) ปริญญาเอก ปริญญาปรัชญาดุษฎี
บัณฑิตกิตติมศักดิ์ สาขาทัศนศิลป์ คณะจิตรกรรม
ประติมากรรมและภาพพิมพ์
มหาวิทยาลัยศิลปากร

083-441-5656,061-935-5365

การแสดงผลงาน

- 2546 ร่วมแสดงงานศิลปกรรม “ทิวทัศน์และดอกไม้” ครั้งที่ 2 ณ ฝายเจอร์ปาร์ค รังสิต
- 2546 ร่วมแสดงงานศิลปกรรม “กลุ่มสี่ศิลป์” ครั้งที่ 1 ณ สถาบันปรีดีพนมยงค์
- 2547 ร่วมแสดงงานศิลปกรรม “ราชมงคลสัมพันธ์” ณ หอศิลป์ราชมงคลธัญบุรี
- 2547 ร่วมแสดงงานศิลปกรรมร่วมสมัยราชมงคลธัญบุรี ครั้งที่ 2 ประเภท วาดเส้นสร้างสรรค์ ณ หอศิลป์ราชมงคลธัญบุรี
- 2548 ร่วมแสดงงานศิลปกรรมร่วมสมัยศิลป์ปิ่นรุ่ยเยาว์ ครั้งที่ 22 ณ หอศิลป์แห่งชาติ
- 2548 ร่วมแสดงงาน “อมตะนคร อวต” ครั้งที่ 2 ณ หอศิลป์แห่งชาติ
- 2549 ร่วมแสดงงานศิลปกรรมร่วมสมัยศิลป์ปิ่นรุ่ยเยาว์ ครั้งที่ 23 ณ หอศิลป์แห่งชาติ
- 2549 ร่วมแสดงงานนิทรรศการผลงานทัศนศิลป์ (จิตรกรรม) ค่ายเยาวชน สร้างสรรค์งานศิลป์กับศิลปินแห่งชาติ รุ่นที่ 3 พอ-อัครศิลปิน
- 2549 ร่วมแสดงงานนิทรรศการผลงานทัศนศิลป์ (จิตรกรรม) รุ่นที่ 3 ณ สถานกงสุลไทย มลรัฐแคลิฟอร์เนีย สหรัฐอเมริกา
- 2549 ร่วมแสดงงานศิลปกรรม ศิลปินนิพนธ์มหาวิทยาลัยเทคโนโลยีราชมงคลธัญบุรี ครั้งที่ 16 ณ เดอะแกลเลอรี
- 2550 ร่วมแสดงงานนิทรรศการผลงานทัศนศิลป์ (จิตรกรรม) ค่ายเยาวชน สร้างสรรค์งานศิลป์กับศิลปินแห่งชาติ รุ่นที่ 3 หอศิลป์ปิ่นรุ่ยเยาว์
- 2551 ร่วมแสดงงานนิทรรศการผลงานทัศนศิลป์ (จิตรกรรม) ค่ายเยาวชน สร้างสรรค์งานศิลป์กับศิลปินแห่งชาติ รุ่นที่ 4 หอศิลป์ปิ่นรุ่ยเยาว์
- 2556 ร่วมแสดงงานศิลปกรรมศิลปะนิพนธ์ปริญญาโท ณ หอศิลป์ คณะจิตรกรรมประติมากรรม และภาพพิมพ์ มหาวิทยาลัยศิลปากร (วังท่าพระ)
- 2556 ร่วมแสดงงานศิลปกรรม ปตท. “พลังแห่งธรรมชาติ” ครั้งที่ 28 ณ หอศิลป์ มหาวิทยาลัยศิลปากร (วังท่าพระ)
- 2556 ร่วมแสดงงานนิทรรศการจิตรกรรมบัวหลวง ครั้งที่ 35 ของมูลนิธิธนาคารกรุงเทพ
- 2558 ร่วมแสดงงานการแสดงผลงานภาพพิมพ์ และวาดเส้นนานาชาติ ครั้งที่ 4 ณ หอศิลป์ วัฒนธรรมกรุงเทพ
- 2558 Exhibitors of A Creative Village Life Project for the Northern Ibaraki International Arts Festival in Japan
- 2560 ร่วมแสดงงานศิลปกรรมศิลปะนิพนธ์ปรัชญาดุษฎีบัณฑิต นิทรรศการ Shift 5.0 ครั้งที่ 1 ณ หอศิลป์ สุกุโชค ดี อาร์ต เซ็นเตอร์ S.A.C. (Subhashok The Arts Centre)

การแสดงผลงาน

- 2560 ร่วมแสดงงานศิลปกรรม Panasonic Contemporary Painting Exhibition ครั้งที่ 19 ณ หอศิลป์ มหาวิทยาลัยศิลปากร (วังท่าพระ)
- 2563 ร่วมแสดงงานจิตรกรรมยูโอบี ครั้งที่11 (นิทรรศการออนไลน์)
- 2563 ร่วมแสดงผลงานสร้างสรรค์นิทรรศการ การประกวด การแสดงศิลปกรรมแห่งชาติ ครั้งที่66 วันที่ 10 กุมภาพันธ์ - 2 มีนาคม 2563 พิพิธภัณฑ์สถานแห่งชาติ หอศิลป์ เจ้าฟ้า กรุงเทพมหานคร
- 2564 ร่วมแสดงโครงการจัดแสดงผลงานศิลปะ ออกแบบและสถาปัตยกรรมนานาชาติ International Art, Design and Architecture Exhibition 2021 ณ สถาบันศิลปะและวัฒนธรรม มหาวิทยาลัยเทคโนโลยีราชมงคลรัตนโกสินทร์
- 2564 ร่วมแสดงผลงาน Digital Art Innovation Design"Exhibition Diversity of Design" (Onlineครั้งที่1) ณ มหาวิทยาลัยราชภัฏภูเก็ต
- 2564 ร่วมแสดงผลงานสร้างสรรค์นิทรรศการ Innovation design Exhibition of Diversity in Design ครั้งที่2 วันที่13-15 สิงหาคม 2564 ร้านหนังสือ(สื่อ)2521 สาขาวิชานวัตกรรมออกแบบ คณะมนุษยศาสตร์และสังคมศาสตร์ มหาวิทยาลัยราชภัฏภูเก็ต
- 2564 ร่วมแสดงผลงานสร้างสรรค์นิทรรศการ สัมพันธภาพ วิถี เทคโนโลยี และความเป็นหนึ่งเดียว). วันที่ 1-30 กันยายน 2564 TheAtrium A ชั้น1 ฝั่งพลอเรสท่า ศูนย์การค้าเซ็นทรัล ภูเก็ต คณะมนุษยศาสตร์และสังคมศาสตร์ มหาวิทยาลัยราชภัฏภูเก็ต จังหวัดภูเก็ต
- 2564 ร่วมแสดงผลงานสร้างสรรค์นิทรรศการ 2021 KABDA THAILAND INTERNATIONAL SPECIAL EXHIBITION)วันที่ 2 สิงหาคม-10 สิงหาคม 2564 หอศิลป์คณะศิลปกรรมศาสตร์ มหาวิทยาลัยบูรพา จังหวัดชลบุรี
- 2565 ร่วมแสดงผลงานสร้างสรรค์นิทรรศการ การประกวด การแสดงศิลปกรรมแห่งชาติ ครั้งที่ 67 วันที่มีนาคม-17 เมษายน 2565 พิพิธภัณฑ์สถานแห่งชาติ หอศิลป์ เจ้าฟ้า กรุงเทพมหานคร ร่วมแสดงผลงานสร้างสรรค์นิทรรศการ
- 2565 การจัดแสดงผลงานศิลปะออกแบบและสถาปัตยกรรมนานาชาติ 2022 (International of Art, Design and Architecture Exhibition วันที่ 20 พฤษภาคม - 30 มิถุนายน 2565 สถาบันศิลปะและวัฒนธรรม มหาวิทยาลัย เทคโนโลยีราชมงคลรัตนโกสินทร์ กรุงเทพมหานคร

การแสดงผลงาน

- 2565 ร่วมแสดงผลงานสร้างสรรค์นิทรรศการศิลปะดิจิทัลออนไลน์ระดับนานาชาติ ครั้งที่3 (The Third International Virtual Digital Art Exhibition) ภายใต้ความคิด "ความเชื่อมั่น(Reliance)" วันที่2 กรกฎาคม-31 ธันวาคม คณะวิทยาการสื่อสาร ร่วมกับ คณะศิลปกรรมศาสตร์มหาวิทยาลัยสงขลานครินทร์วิทยาเขตปัตตานี,คณะศิลปกรรมศาสตร์ มหาวิทยาลัยทักษิณ ,คณะ มนุษยศาสตร์และสังคมศาสตร์ มหาวิทยาลัยราชภัฏยะลา และสมาคมศิลปะ ดิจิทัลแห่งเอเชียตะวันออกเฉียงใต้(ASEDAS) จัดแสดงนิทรรศการศิลปะใน รูปแบบออนไลน์
- 2565 ร่วมแสดงผลงานสร้างสรรค์นิทรรศการ Phuket Innovation Design and Digital Art Exhibition No. 3 (Onlineครั้งที่3) ณ มหาวิทยาลัยราชภัฏภูเก็ต
- 2565 ร่วมแสดงผลงานสร้างสรรค์นิทรรศการ Phuket Innovation Design and Digital Art Exhibition No.4 ระหว่างวันที่ 5 กันยายน -7 กันยายน 2565 ณ.ร้านหนังสือ(สื่อ)2521 จังหวัดภูเก็ต
- 2565 ร่วมแสดงผลงานสร้างสรรค์นิทรรศการ Asia Network Beyond Design 2022 (South,Korea) followed by 1 December -7 December 2022 Seoul The exhibition will be held at Gallery,Seoul South Korea
- 2565 ร่วมแสดงผลงานสร้างสรรค์นิทรรศการAsia Network Beyond Design 2022 (Sapporo,Japan) followed by 25 December-28 December 2022 Tokyo (Sapporo) Exhibition will be held at Sapporo Community Plaza, Sapporo, Japan.
- 2565 ร่วมแสดงผลงานสร้างสรรค์นิทรรศการAsia Network Beyond Design 2022 (Tainan,Taiwan) followed by 23 November – 2 December 2022 Tainan Exhibition will be held at Art Center, Tainan in Taiwan.
- 2565 ร่วมแสดงผลงานสร้างสรรค์นิทรรศการ Asia Network Beyond Design 2022 (Taipei,Taiwan) followed by 1 November – 8 November 2022 The Taipei exhibition will be held at Tainan National University of the Arts,Yixiang Gallery,in Taiwan (R.O.C.)
- 2566 ร่วมแสดงผลงานสร้างสรรค์นิทรรศการการจัดแสดงผลงานศิลปะ ออกแบบและสถาปัตยกรรมนานาชาติ 2023 International Art,Design and Architecture Exhibition 2023 ผ่านระบบความเป็นจริงเสมือน (Visual Reality) ระหว่างวันที่ 26 พฤษภาคม -30 มิถุนายน 2566 ณ.สถาบันศิลปะ

นิทรรศการเดี่ยว

และวัฒนธรรม มหาวิทยาลัยเทคโนโลยีราชมงคลรัตนโกสินทร์

2562 นิทรรศการ ศิลปินอิสระปรัชญาอุซุชิบัตทิต “แสงแห่งพลังชีวิต” The Light of Life Power ณ หอศิลป์บรมราชกุมารี อาคารศูนย์ ปฏิบัติการทัศนศิลป์สิรินธร คณะจิตรกรรมประติมากรรมและภาพพิมพ์มหาวิทยาลัยศิลปากรวิทยาเขตพระราชวังสนามจันทร์นครปฐม

บทความวิชาการ(Academic Articles)

ภูวริชสิทธิ์ ฝั่งเกตู. (2563). การศึกษาลักษณะของ “แสงสมบูรณ์” ที่ปรากฏ ในผลงานภาพ พิมพ์ของ Hisashi Kurachi และ Hamaguchi Yozo. วารสารศิลปกรรมศาสตร์ มหาวิทยาลัยขอนแก่น, ปีที่ 12 ฉบับที่ 2 กรกฎาคม ธันวาคม, หน้า 220 - 235

ภูวริชสิทธิ์ ฝั่งเกตู. (2565). นำเสนอบทความ “การออกแบบสติกเกอร์ไลน์ “ชาวเล” เพื่อส่งเสริมและสืบสานภาษาและชาติพันธุ์ชาวอุรักลาไวย” ใน Design ECHO วารสารด้านการออกแบบ Vol.3 No.1 January - June 2022 (No.32-40)

เกียรติประวัติและทุนที่ได้รับ

- 2563 รางวัลเกียรติยศ อันดับ 3 เหรียญทองแดง ประเภทจิตรกรรม การแสดงศิลปกรรมแห่งชาติ ครั้งที่ 66 ณ หอศิลป์เจ้าฟ้ากรุงเทพมหานคร
- 2550 กระทรวงวัฒนธรรมสำนักงานคณะกรรมการวัฒนธรรมแห่งชาติและ สภาศิลปะกรรมไทยแห่งสหรัฐอเมริกา เดินทางทัศนศึกษาแสดงงาน ณ ประเทศสหรัฐอเมริกา รุ่นที่ 3
- 2550 ได้รับทุนจากกองทุนส่งเสริมการศึกษาศิลปะสร้างสรรค์ศิลปะ มูลนิธิรัฐบุรุษพลเอกเปรม ติณสูลานนท์

ประสบการณ์การทำงาน

- 2550 - 2562 ปฏิบัติงานในตำแหน่ง Illustrator & Model บริษัท Animated Storyboards (Thailand)
- 2563 - 2564 ปฏิบัติงานในตำแหน่งอาจารย์ประจำสาขา เทคโนโลยีดิจิทัลมีเดีย คณะวิทยาศาสตร์และเทคโนโลยี มหาวิทยาลัยธนบุรี
- 2564 - ปัจจุบันปฏิบัติงานในตำแหน่งอาจารย์ประจำสาขา วัตกรรมการออกแบบ และดิจิทัลอาร์ต คณะมนุษยศาสตร์ สังคมศาสตร์ มหาวิทยาลัยราชภัฏภูเก็ต

ผลงานบริการวิชาการ

2565 ตำรา “พื้นฐานศิลปะและการออกแบบ” มหาวิทยาลัยราชภัฏภูเก็ต



การแสดงผลงาน

- (2021)การประชุมวิชาการ ด้านความก้าวหน้าทางศิลปวัฒนธรรมและการออกแบบ ระดับชาติ ครั้งที่3 "ความหลากหลายทางศิลปะ ระยะห่าง และการอยู่ร่วมกัน", หอศิลป์คณะศิลปกรรมศาสตร์ มหาวิทยาลัยบูรพา:คณะศิลปกรรมศาสตร์ มหาวิทยาลัยบูรพา
- (2021)นิทรรศการผลงานสร้างสรรค์ สัมผัสรูปภาพ วิถี เทคโนโลยี และความเป็นหนึ่งเดียว, The Atrium A ชั้น 1 ฝั่งฟลอเรสซ่า ศูนย์การค้าเซ็นทรัล ภูเก็ต
- (2022)International Art, Design and Architecture Exhibition 2022 His Majesty the King's ASEAN Arts and Traditions Building
- (2023)The1st International Conference "Batik Culture: Asia's Matural Heritage",Khun Ying Kanjana Na-Ranong Art Gallarey,Office of Art and Culture, Phuket Rajabhat University

ชื่อ ตำแหน่ง	อาจารย์ ณภัทร จันทรอยู่ อาจารย์ประจำสาขาวิชาวัฒนธรรมการออกแบบและดิจิทัล อาร์ต
การศึกษา	<ul style="list-style-type: none"> - ปริญญาตรี ศิลปกรรมศาสตรบัณฑิต สาขา จิตรกรรม มหาวิทยาลัยราชภัฏสวนสุนันทา - ปริญญาโท ศิลปกรรมศาสตรมหาบัณฑิต สาขา ทัศนศิลป์ สถาบันเทคโนโลยี พระจอมเกล้าเจ้าคุณทหารลาดกระบัง สาขาวิชาวัฒนธรรมการออกแบบ
สถานที่ติดต่อ	คณะมนุษยศาสตร์และสังคมศาสตร์มหาวิทยาลัยราชภัฏ ภูเก็ต 21 ม.6 ถ.เทพกษัตรี ต.รัษฎา อ.เมือง จังหวัดภูเก็ต 83000

ประวัตินักศึกษา

▪ Student Profile ▪



นางสาว กัญญาวิฑูร อิตการ
 สาขา นวัตกรรมการออกแบบและดิจิทัลอาร์ต
 ปี 64



นางสาว ชันณา แสงระรัชน์
 สาขา นวัตกรรมการออกแบบและดิจิทัลอาร์ต
 ปี 64



นางสาว ธนภมล ธนวิฑนกุล
 สาขา นวัตกรรมการออกแบบและดิจิทัลอาร์ต
 ปี 64



นาย สหรัฎฐ จริงสีบเทียะ
 สาขา นวัตกรรมการออกแบบและดิจิทัลอาร์ต
 ปี 64



นาย นัฎฐพงค์ พงศ์โกชนั
 สาขา นวัตกรรมการออกแบบและดิจิทัลอาร์ต
 ปี 64



นาย วรุฑ ลิ้มมณี
 สาขา นวัตกรรมการออกแบบและดิจิทัลอาร์ต
 ปี 64



นางสาว ตัสนีย์ สมาน

สาขา นวัตกรรมการออกแบบและดิจิทัลอาร์ต
ปี 65



นางสาว เกตน์นิภา ผาสุข

สาขา นวัตกรรมการออกแบบและดิจิทัลอาร์ต
ปี 65



นางสาว พัทธมน อนันตกาบนท์

สาขา นวัตกรรมการออกแบบและดิจิทัลอาร์ต
ปี 65



นางสาว สารรญา นวลชื่น

สาขา นวัตกรรมการออกแบบและดิจิทัลอาร์ต
ปี 65



นางสาว เปมิกา แท้จ้อง

สาขา นวัตกรรมการออกแบบและดิจิทัลอาร์ต
ปี 65



นาย ปันสิ ศรีภูวนาด

สาขา นวัตกรรมการออกแบบและดิจิทัลอาร์ต
ปี 65



นางสาวภัทธร โหล่นำเจริญ

สาขา นวัตกรรมการออกแบบและดิจิทัลอาร์ต
ปี 63



นายบัทสร จินดารัตน์

สาขา นวัตกรรมการออกแบบและดิจิทัลอาร์ต
ปี 63



นางสาวสุกฤษฎิ์ลักษณ์ รักษาราชกุล

สาขา นวัตกรรมการออกแบบและดิจิทัลอาร์ต
ปี 63

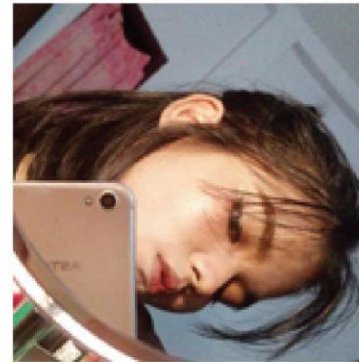

นางสาวสุกฤษฎิ์ดา เจริญศักดิ์

สาขา นวัตกรรมการออกแบบและดิจิทัลอาร์ต
ปี 63



นางสาวอาทิตย์ยา สำเภากอง

สาขา นวัตกรรมการออกแบบและดิจิทัลอาร์ต
ปี 63



นางสาว ชุติกาญจน์ รักไทย

สาขา นวัตกรรมการออกแบบและดิจิทัลอาร์ต
ปี 63



นางสาว พันธิตรา พรหมเพ็ช
สาขา นวัตกรรม การออกแบบและดิจิทัลอาร์ต
ปี 65



นาย พรภวิชัย กองรูล
สาขา นวัตกรรม การออกแบบและดิจิทัลอาร์ต
ปี 65



นาย สัทธกร ทอดทึง
สาขา นวัตกรรม การออกแบบและดิจิทัลอาร์ต
ปี 64



นางสาว อาวินันท์ สุพรรณชนะบุรี
สาขา นวัตกรรม การออกแบบและดิจิทัลอาร์ต
ปี 63



นางสาว นิตฺฐญา วรรณยาต
สาขา นวัตกรรม การออกแบบและดิจิทัลอาร์ต
ปี 63



นางสาว นายธีรภัทร ทรปลุกไม้ดี
สาขา นวัตกรรม การออกแบบและดิจิทัลอาร์ต
ปี 63



นางสาว นันทชนก แก้วเกตุ
สาขา นวัตกรรมการออกแบบและดิจิทัลอาร์ต
ปี 62



นางสาว ปวีณา พิศแสงาม
สาขา นวัตกรรมการออกแบบและดิจิทัลอาร์ต
ปี 63



นาย ชัยขวัญ อริยบนกวิทย์
สาขา นวัตกรรมการออกแบบและดิจิทัลอาร์ต
ปี 62



นาย อัษฎา อะหลิ
สาขา นวัตกรรมการออกแบบและดิจิทัลอาร์ต
ปี 62



นางสาว ปุชาลี วาหลง
สาขา นวัตกรรมการออกแบบและดิจิทัลอาร์ต
ปี 62



นาย ภูวดล มณีปกรณ
สาขา นวัตกรรมการออกแบบและดิจิทัลอาร์ต



นาย กติกา อวระภาค

สาขา นวัตกรรมการออกแบบและดิจิทัลอาร์ต
ปี 62

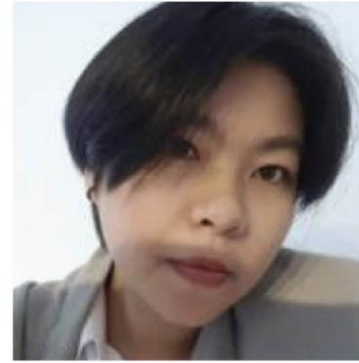

นางสาว บุษกร บุญทอง

สาขา นวัตกรรมการออกแบบและดิจิทัลอาร์ต
ปี 62



นางสาว พนิตพันธ์ ส่งศรี

สาขา นวัตกรรมการออกแบบและดิจิทัลอาร์ต
ปี 62



นายหฤฤทธิ์ ฝั่งแร่

สาขา นวัตกรรมการออกแบบและดิจิทัลอาร์ต
ปี 62



นางสาว วิรดา องค์วิมลการ

สาขา นวัตกรรมการออกแบบและดิจิทัลอาร์ต
ปี 62



นางสาว ลลิตา สับนงา

สาขา นวัตกรรมการออกแบบและดิจิทัลอาร์ต
ปี 65

รายชื่อคณะกรรมการพิจารณาผลงานสร้างสรรค์

ศาสตราจารย์ ดร.สมพร ฐรี

คณะศิลปกรรมศาสตร์ ภาควิชาทัศนศิลป์ มหาวิทยาลัยเทคโนโลยีราชมงคลธัญบุรี

ผู้ช่วยศาสตราจารย์ ดร.รัชชัย กุมทอง

คณะมนุษยศาสตร์และสังคมศาสตร์ สาขาศิลปกรรมศาสตร์

วิชาเอกนวัตกรรมการออกแบบและดิจิทัลอาร์ต มหาวิทยาลัยราชภัฏภูเก็ต

ผู้ช่วยศาสตราจารย์ ทศพร สุธรรม

คณะศิลปกรรมศาสตร์ ภาควิชาทัศนศิลป์ สาขาวิชาจิตรกรรม มหาวิทยาลัยราชชมงคลธัญบุรี

อาจารย์ ดร.สรไกร เรืองรุ่ง

คณะมนุษยศาสตร์และสังคมศาสตร์ สาขาวิชาศิลปศึกษา มหาวิทยาลัยราชภัฏเพชรบุรี

คณะผู้จัดทำสูจิบัตรออนไลน์

บรรณาธิการ

ดร.พีชานันต์ พูลเกิด
อาจารย์ มุขนิชกานต์ อุประ

ที่ปรึกษาเค้าโครง

ผู้รับผิดชอบโครงการ
ดร.ณาริษสิทธา ฝั่งเกตุ

พิธีฐานักษร

อาจารย์ ณภัทร จันทร้อยอยู่
อาจารย์ ยุติกร คำแก้ว

ออกแบบสูจิบัตรออนไลน์

นางสาว ชลลภา แสงยะรักษ์



Phukat Innovation Design & Digital Art

“ อยากร่วมออกแบบเลือกเรียน
สาขาวิชานวัตกรรมการออกแบบและ
ดิจิทัลอาร์ต มรท.ภูเก็ต ”

www.facebook.com/INDPHUKET

โทร : 094 868 9889

